



**TOKYO**  
**eスポーツフェスタ**

東京eスポーツフェスタ 2025

## 開催報告書

会期：2025年1月10日（金）～1月12日（日）  
会場：東京ビッグサイト 南1・2ホール、オンライン会場

# 目次

---

- P.2 「東京eスポーツフェスタ2025」とは
- P.3 開催概要
- P.4 来場者情報
- P.5 会場レイアウト
- P.6 ステージイベント（競技大会は別途掲載）
  - └タイムテーブル
  - └セミナー・ピッチイベント
  - └海外交流企画
- P.13 競技大会
- P.27 コミュニティ大会エリア
- P.29 体験コーナー
- P.30 ゲームクリエイター体験コーナー
- P.32 産業展示会
  - └出展スケジュール
  - └出展者一覧
- P.34 出展者アンケート
- P.38 来場者アンケート
- P.41 出展者サポート
  - └プレイイベント
  - └出展者説明会
  - └VC・法律相談所説明会
  - └ネットワーキングナイト（KDDI∞Labo）
  - └有料オプションの設定
- P.48 制作物

## 東京eスポーツフェスタとは

「東京eスポーツフェスタ」は、2020年1月に第1回を開催し、今回で6回目となるイベントです。今年度につきましても、子どもから高齢者まで誰もが参加でき、楽しめるイベントをコンセプトに、eスポーツ競技大会や関連産業展示会、セミナー、学習企画等、様々な企画を実施いたします。



# 開催概要

- イベント名 東京 e スポーツフェスタ2025
- 日程 令和7年1月10日(金)～12日(日)の3日間  
※ビジネスデー：1月10日(金)、パブリックデー：1月11日(土)及び12日(日)
- 会場 東京ビッグサイト南1・2ホール(江東区有明3-11-1)  
公式ウェブサイト、動画配信プラットフォーム  
(YouTube、ニコニコ生放送、OPENREC.tv、Twitch等)
- 主催者 東京 e スポーツフェスタ実行委員会  
[東京都／(一社)日本 e スポーツ連合／(一社)コンピュータエンターテインメント協会／  
(一社)日本オンラインゲーム協会／(株)東京ビッグサイト]
- 協賛 TOPPAN株式会社／(一社)東京都情報産業協会／iGi indie Game incubator／株式会社FANY／E's／  
株式会社伊藤園／クラーク記念国際高等学校 CLARK NEXT Tokyo／ZETA DIVISION／RED° TOKYO TOWER／  
TEQWING／テックウインド株式会社／(一社)日本Esports教育協会／株式会社フロンティアコンサルティング／  
プレゼンジャパン／ルネサンス高等学校
- 入場 無料(ビジネスデーのみ要来場登録)
- 企画内容 e スポーツ競技大会／関連産業展示会／セミナー／体験・学習企画／ピッチイベント／  
コミュニティ大会／海外交流企画等
- 来場者数 延べ9,063人(10日：1,823人、11日：3,082人、12日：4,158人)
- 出展者数 48社

# 来場者情報

東京eスポーツフェスタ	1/10 (金)	1/11 (土)	1/12 (日)	合計	前年	前同比
延来場者数 (単位:人)	1,823	3,082	4,158	9,063	8,943	101.3%

◆来場者区分【全体】

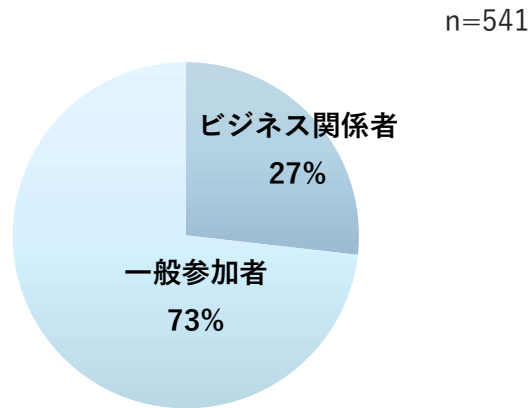

◆業種【ビジネス関係者】

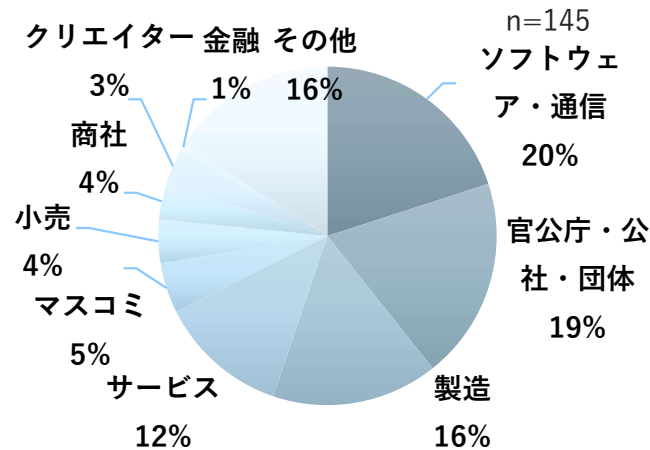

◆役職【ビジネス関係者】

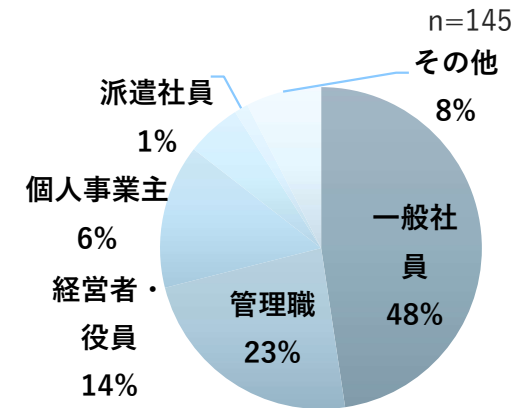

◆年齢【全体】

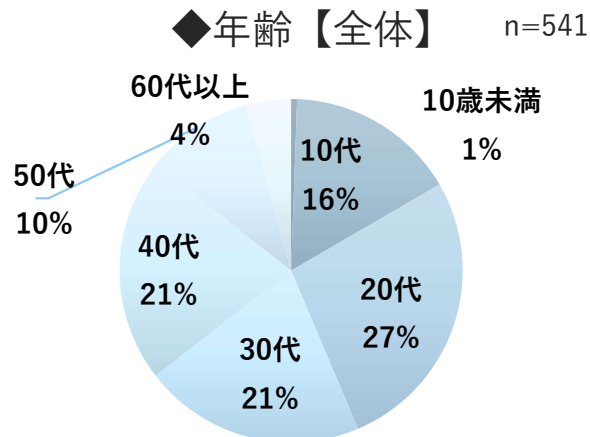

◆職業【一般参加者】

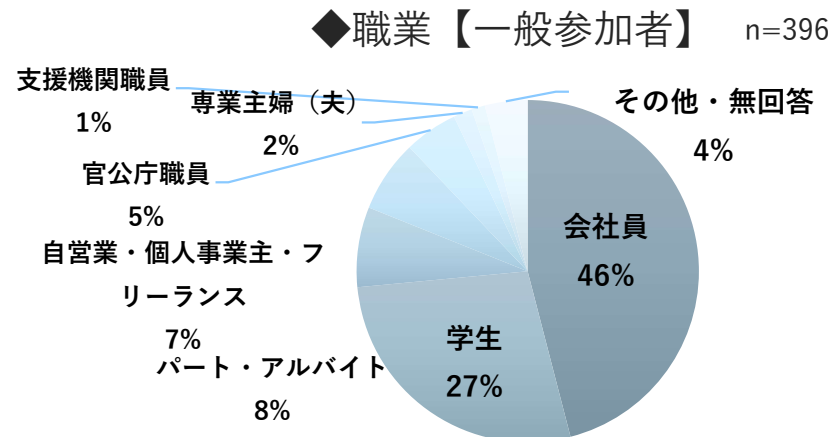

# 会場レイアウト



# 東京eスポーツフェスタ2025

1/10 FRI 11 SAT 12 SUN  
東京ビッグサイト 南展示棟 1・2ホール



**総合受付 (2F)** お困りの際は、お立ち寄りください。  
●会場内のご案内 ●落とし物・迷子のご案内 ●取材についてのお問合せ

**託児所 (2F)** 授乳室もご用意しています。  
ご利用希望の方はスタッフまで。

**救護室** ケガや体調不良の際は  
お近くのスタッフへお声がけください。

# ステージイベント-タイムテーブル

## 【メインステージ】 タイムテーブル

	1月10日(金) ビジネスDay		11日(金) パブリックDay		12日(土) パブリックDay	
	STAGE EVENT		RED STAGE	BLUE STAGE	RED STAGE	BLUE STAGE
9:00						
30						
10:00					10:00~11:00 グランツ-リスモ 決勝大会受付	
30	10:15~10:45 開会式		10:30 オープニング			
11:00	10:45~ オープニングセッション 「eスポーツが拓く新しい社会」		10:45~11:30 JeSUパネルディスカッション 共生社会実現に向けたeスポーツの活用		11:00 オープニング	
30						
12:00	11:30~ ACCSパネルディスカッション ゲーム業界における知的財産権の 重要性について				11:30~12:45 グランツ-リスモ 決勝大会	
30						
13:00	12:30~ eスポーツが生み出す企業の絆		11:45~ 太鼓の達人 決勝大会			
30						
14:00	13:30~ みんなが活躍できるeスポーツ					
30						
15:00	13:30~JeSUセミナー アンチ・ドーピング講演 アンチドーピングで実現するクリーン&フェアな eスポーツ2025			14:00~ パズドラ 決勝大会		13:30~16:00 パワプロ 決勝大会
30						
16:00	15:30~ ビジネスピッチ					
30						
17:00	17:00~ 海外交流企画	17:00~ ネットワーキング イベント (TOKYO DIGICONX 会場にて実施)	17:00~ モンスト 決勝大会		16:30~18:30 ぶよぶよ 決勝大会	
30						
18:00						
30			18:30 クロージング		18:30 クロージング	
19:00						

# ステージイベント-開会式・オープニングセッション

## ◇開会式

- 開催日時 1月10日(金) 10:15~10:45
- 開催場所 メインステージ
- 開催概要 東京eスポーツフェスタ2025の幕開けを告げる開会式。開会挨拶のほか、公式アンバサダーG-STAR Gamingが登場
- 出演者 MC 篠原 光 / 公式アンバサダー G-STAR Gaming
- 内 容
  - (1) 開会・MCオープニング
  - (2) オープニングコメント (ビデオメッセージ) 【名誉委員長：東京都知事 小池百合子】
  - (3) 実行委員会挨拶 【特別顧問：(一社)日本オンラインゲーム協会共同代表理事 越智 政人】
  - (4) アンバサダーからの挨拶 【G-STAR.Gaming】
  - (5) フェスタプログラムの紹介 【G-STAR.Gaming、篠原 光】
  - (6) フォトセッション
  - (7) 閉会





# ステージイベント-開会式・オープニングセッション

## ◇オープニングセッション

- 開催日時 1月10日(金) 10:45~11:15
- 開催場所 メインステージ
- 開催概要 ゲーム/エンタメとしての用途にとどまらない「eスポーツ」の可能性と展望について、芸能・教育・専門商社とそれぞれの立場でeスポーツ業界を牽引する登壇者達が語り合います。
- 出演者 eスポーツキャスター 篠原 光 / ゲームタレント 倉持 由香  
(一社)日本Esports教育協会 理事長 馬場 章 / GLOE株式会社 代表取締役 谷田 雄也
- 内 容 タイトル：eスポーツが拓く新しい社会



eスポーツキャスター  
篠原 光



ゲームタレント  
倉持 由香



一般社団法人 日本Esports教育協会  
理事長  
馬場 章



GLOE株式会社  
代表取締役  
谷田 優也

## ◇セミナー

### (1)ACCSパネルディスカッション ゲーム業界における知的財産権の重要性について

- 開催日時 1月10日(金) 11:30~12:15
- 開催場所 メインステージ
- 後 援 一般社団法人コンピュータエンターテインメント協会 (CESA) 一般社団法人日本eスポーツ連合 (JeSU)
- 出 演 【モデレーター】 (一社)コンピュータソフトウェア著作権協会 (ACCS) 専務理事 久保田 裕  
(株)カプコン 法務・資産管理統括 知的財産部 部長 奥山 幹樹  
任天堂(株) 知的財産部 担当部長代理/弁理士 西浦 光二  
(株)コーエーテクモホールディングス 常務執行役員・管理本部副本部長 法務担当 西村 智穂  
(株)セガ 上席執行役員 コーポレート開発統括本部 榎本 菊夫  
(株)コナミデジタルエンタテインメント 法務部・知的財産部 部長 村瀬 俊介

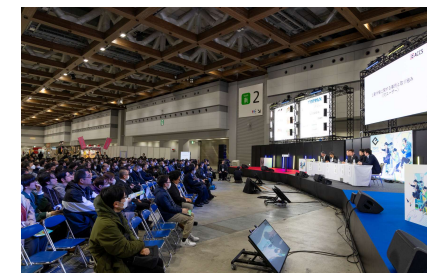
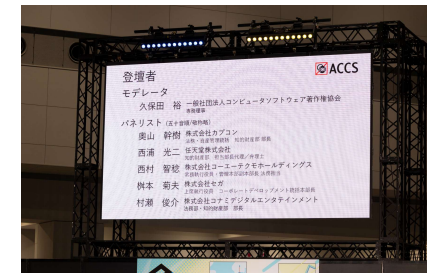

# ステージイベント-セミナー・ピッチイベント

## (2)eスポーツが生み出す企業の絆

- 開催日時 1月10日(金) 12:30~13:15
- 開催場所 メインステージ
- 開催概要 企業PR・従業員エンゲージメント向上・採用活動にeスポーツを取り入れた事例や活用方法をお話しします。
- 出演 eスポーツキャスター トンピ?  
群馬県産業経済部eスポーツ・クリエイティブ推進課 主任 小林 実  
日研トータルソーシング(株) 製造事業部 人材育成課課長 中野 成基  
TOPPAN(株) 情報コミュニケーション事業本部eスポーツプロジェクト 園部 英一郎



eスポーツキャスター  
トンピ?



群馬県産業経済部eスポーツ・クリエイティブ推進課  
主任  
小林 実



日研トータルソーシング株式会社  
製造事業部 人材育成課課長  
中野 成基



TOPPAN株式会社  
情報コミュニケーション事業本部eスポーツプロジェクト  
園部 英一郎

## (3)みんなが活躍できるeスポーツ

- 開催日時 1月10日(金) 13:30~14:15
- 開催場所 メインステージ
- 開催概要 共生社会の実現に向けて、eスポーツを活用することで広がる世界と、みんなが出来る取り組み・アクションについてお話しします。
- 出演 (株)ePARA 代表取締役 加藤 大貴  
Altcom(株) 代表取締役 柴田 真理子  
日本アクティビティ協会 理事長 川崎 陽一



eスポーツキャスター  
トンピ?



株式会社ePARA  
代表取締役  
加藤 大貴



Altcom株式会社  
代表取締役  
柴田 真理子



日本アクティビティ協会  
理事長  
川崎 陽一

## (4) JeSUセミナー アンチ・ドーピング講演 アンチ・ドーピングで実現するクリーン&フェアなeスポーツ2025

□開催日時 1月10日(金) 14:30~15:10

□開催場所 メインステージ

□開催概要

「eスポーツアスリートがドーピング検査を受けるってホント!?!」

eスポーツの発展に伴って、アンチ・ドーピング活動への取り組みが国際的に進んでいます。

そこでJeSUアンチ・ドーピング部会の部会長である山本先生と、eスポーツアスリートである、サッカーゲーム

「eFootball」シリーズのTakaki選手（横浜F・マリノスeスポーツ所属）をお呼びして、eスポーツと

アンチ・ドーピングについて皆さんと一緒に学びたいと思います。

□出演 JeSU医事委員会 委員長、アンチ・ドーピング部会 部会長、日本陸上競技連盟医事委員会 副委員長 山本 宏明  
横浜F・マリノスeスポーツ Takaki



JeSU医事委員会 委員長、  
アンチ・ドーピング部会 部会長、  
日本陸上競技連盟医事委員会 副委員長

山本 宏明



横浜F・マリノスeスポーツ

Takaki

## (5) JeSUパネルディスカッション 共生社会実現に向けたeスポーツの活用

□開催日時 1月11日(土) 10:45~11:30

□開催場所 メインステージ

□開催概要

eスポーツを通じた共生社会実現に向けたJeSUの取り組みを紹介するとともに、新潟県三条市で行政におけるeスポーツを通じた高齢者サポートや多世代交流を推進する上田副市長および東京都作業療法士の理事である楠本氏を交えて未来の共生社会実現に向けたパネルディスカッションを行います。

□出演 (一社)ユニバーサルeスポーツネットワーク代表理事、(一社)日本eスポーツ連合 医事委員 田中栄一

(一社)東京都作業療法士会 スポーツ支援委員会 担当理事 楠本直紀

新潟県三条市 副市長 上田 泰成



一般社団法人ユニバーサルeスポーツネットワーク代表理事、  
一般社団法人日本eスポーツ連合 医事委員

田中 栄一



一般社団法人 東京都作業療法士会 スポー  
ツ支援委員会

担当理事  
楠本 直紀



新潟県三条市  
副市長

上田 泰成

# ステージイベント-セミナー・ピッチイベント

## ◇ピッチイベント

- 開催日時 1月10日(金) 15:30~16:30
- 開催場所 メインステージ

### 【参加事業者及びプレゼンテーションテーマ】（発表順）

- ①株式会社テマヒマ「ガチサブ 心眼」
- ②株式会社リザルト「e スポーツを軸とした Z 世代の人材育成」
- ③めがね mono や「デジタル社会の目を守るデジめがね」
- ④株式会社スマートスタート「視覚機能が全プレイヤーの脳を鍛える」

### 【審査員】

東京都 e スポーツ連合 会長 筧 誠一郎  
TOPPAN 株式会社 eスポーツプロジェクト 原田 香織

【開発・販売等奨励金】 <1位>100,000円 <2位>50,000円 <3位>30,000円

### 【結果】

- 1位：めがね mono や「デジタル社会の目を守るデジめがね」  
副賞：Amazonギフトカード2万円分（提供：一般社団法人東京都情報産業協会）  
声・滑舌・ワクワクする伝え方トレーニング受講権（提供：プレゼンジャパン）
- 2位：株式会社スマートスタート「視覚機能が全プレイヤーの脳を鍛える」  
副賞：お〜いお茶 濃い茶（提供：伊藤園）
- 3位：株式会社リザルト「e スポーツを軸とした Z 世代の人材育成」  
副賞：お〜いお茶 緑茶（提供：伊藤園）
- 4位：株式会社テマヒマ「ガチサブ 心眼」



# ステージイベント-海外交流企画

## ▼大会概要

### 【コンセプト】

eスポーツの魅力の一つである「国籍の垣根を越えて」個人やチームで競い合い楽しめるといった点に着目し、eスポーツを通じた海外交流の一環として、将来を担う東京と海外の学生による対抗戦を実施。

日時：2025年1月10日（金）17:00～18:00

ゲームタイトル：STREET FIGHTER 6

## ▼登壇・出演

MC：シンイチロオ

GAKU CEO：岡本 紗代 様

## ▼海外選手

- 1) サウジアラビア Prince Sultan University : turkiabc
- 2) シンガポール Republic Polytechnic : remu

## ▼日本選手

- 1) 早稲田大学 闘門会サークル：くぼしゅう
- 2) 早稲田大学 闘門会サークル：Yu2
- 3) 早稲田大学 闘門会サークル：ヘイン

## ▼大会ルール

海外交流企画 対戦ルール

試合形式	対戦形式
個人戦	2試合先取 (B03)

対戦組み合わせ
第1試合 くぼしゅう VS turkiabc
第2試合 Yu2 VS remu
第3試合 ヘイン VS turkiabc

TOKYO eスポーツ DAY1



# 競技大会

## ▼ゲームタイトル／部門



WBS eBASEBALL™パワフルプロ野球

オープン



グランツーリスモ7

オープン



太鼓の達人ドンダフルフェスティバル

一般部門／親子部門



パズドラ

オープン



ぷよぷよ eスポーツ

オープン



モンスターストライク

オープン

# 競技大会（WBSC eBASEBALL™ パワフルプロ野球）

## ■オンライン予選

ゲーム内の「チャンピオンシップ」モード内で開催されるイベント『東京eスポーツフェスタ2025 TEAM Clutch\_Fi オンライン予選』及び『東京eスポーツフェスタ2025 TEAM たいじ オンライン予選』で実施。期間中の各種成績によって獲得した、セレクションポイント（SP）によって順位を決定し、各期間の成績上位者各8名が決勝大会に進出。

- ・各オンライン予選進出人数  
東京eスポーツフェスタ2025 TEAM Clutch\_Fi オンライン予選：8名  
東京eスポーツフェスタ2025 TEAM たいじ オンライン予選：8名

## ■決勝大会

オンライン予選を通過した16名によるシングルエリミネーショントーナメント。  
※準決勝以降の試合（ベスト4以上）についてはステージ上で実施、

### 大会日程

事前オンライン予選

予選（1次）
12月2日(月)～12月8日(日)
予選（2次）
12月9日(月)～12月15日(日)
決勝
1月12日(日)

### 大会結果

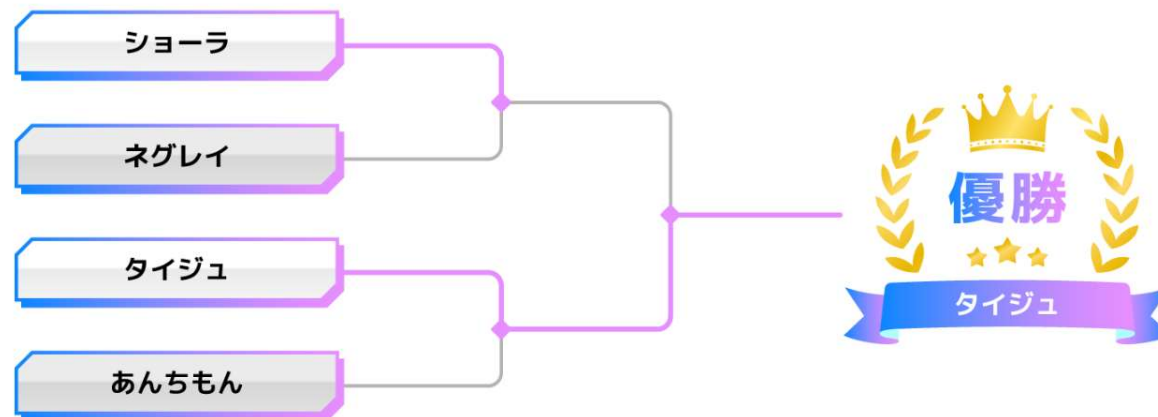

## 応援団長



たいじ  
ストリーマー



Clutch\_Fi  
ストリーマー

## 実況・解説



田中 一朗  
ゲームキャスター





# 競技大会（グランツーリスモ7）

## ■オンライン予選

### 1回戦

最大120名を、1グループ15名×8グループに組分け

※参加者数によって1グループの人数、グループ数は変動

各グループ、タイムトライアルでグリッド順を決定後、1レースを行い各グループの上位4名/最大32名が2回戦に進出

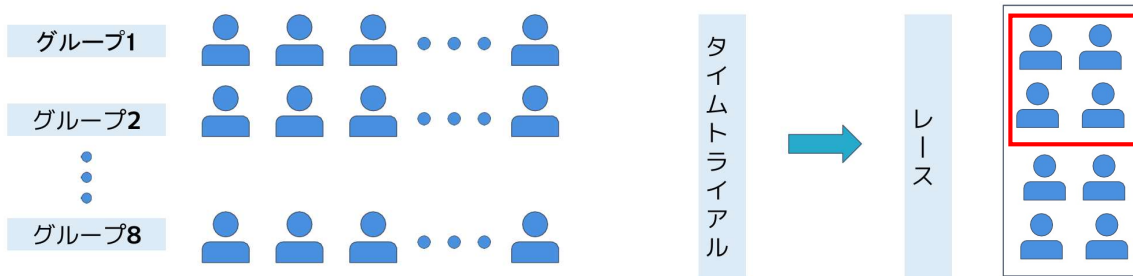

### 2回戦

1回戦通過者32名を、1グループ8名×4グループに組分け

タイムトライアルでグリッド順を決定後、レースを行い各グループで2レースの合計獲得ポイント上位2名/計8名が決勝大会に進出

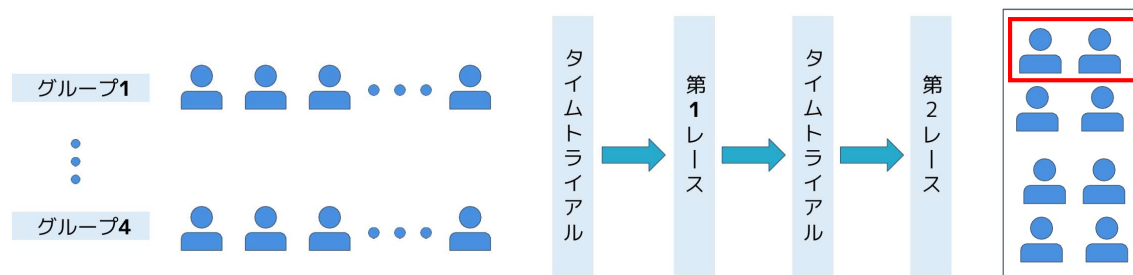

## ■決勝

決勝大会進出の8名で対戦

タイムトライアルでグリッド順を決め、決勝レースを実施。

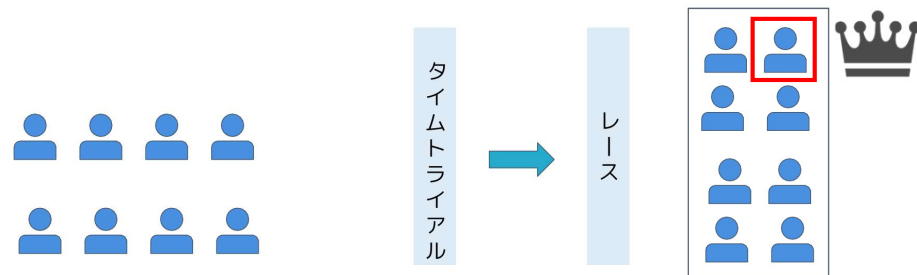

# 競技大会（グランツーリスモ7）

## 大会日程

事前オンライン予選

予選

12月21日(土)

決勝

1月12日(日)

## 大会結果



決勝大会 最終順位

- |        |           |         |
|--------|-----------|---------|
| 1 Ryun | 2 Ayumi   | 3 コタロー  |
| 4 こはく  | 5 K.Kato  | 6 鷗飼 幸希 |
| 7 宮爺   | 8 きよれーしんぐ |         |

※レース後の審議により「車両接触によるペナルティ」、「タイヤ設定の違反によるペナルティ」が発覚したため順位が変更となりました。

## 実況・解説



水上新  
eスポーツキャスター



岩浪将  
グランツーリスモ プレイヤー



## 競技大会（太鼓の達人ドンダフルフェスティバル/一般部門）

### ■オンライン予選

課題曲1曲をプレイ、課題曲のスコア上位8名が会場予選に進出。

※スコアが同点だった場合は、「良」の総数で判定。「良」が同数の場合同様に「可」の総数で判定し、それでも決着しない場合は「最大コンボ数」、「連打数」の順で判定。

連打の順でも決着がつかない場合は、スコア提出を先に行った参加者を上位とする。

課題曲：THE DAY / 「僕のヒーローアカデミア」より 難易度：おに

### ■会場予選

制限時間20分間で課題曲2曲をプレイ、課題曲の合計スコア上位4名が決勝大会に進出。

※スコアが同点だった場合は、「良」の総数で判定。「良」が同数の場合同様に「可」の総数で判定し、それでも決着しない場合は「最大コンボ数」、「連打数」の順で判定。

連打の順でも決着がつかない場合は、課題曲①をそれぞれ1回新たにプレイし、そのスコアで優劣を決定。

課題曲：ヴィラン / flower・てにをは 難易度：おに

課題曲：KING / Kanaria 難易度：おに

### ■決勝

準決勝、決勝の2回戦制。課題曲を2曲プレイし合計スコアの高い参加者が勝利。

※スコアが同点だった場合は、「良」の総数で判定。「良」が同数の場合同様に「可」の総数で判定し、それでも決着しない場合は「最大コンボ数」、「連打数」の順で判定。

連打の順でも決着がつかない場合は、会場予選の順位によって勝者を決定。

課題曲：ブルーバード / 「NARUTO-ナルト-疾風伝」より 難易度：おに

課題曲：Butter-Fly / 「デジモンアドベンチャー」より 難易度：おに

課題曲：創聖のアクエリオン 難易度：おに

課題曲：魔訶不思議アドベンチャー！ / 「ドラゴンボール」より 難易度：おに

課題曲：ちゅ、多様性 / TVアニメ「チェンソーマン」エンディング・テーマ 難易度：おに

課題曲：限界クリエイター応援歌 / 宮城裕紀子(BNSI) feat. 涼音・川瀬清人 難易度：おに

課題曲：Solitude Star / 春先 x beet 難易度：おに

## 競技大会（太鼓の達人ドンダフルフェスティバル/親子部門）

### ■会場予選

制限時間20分間で課題曲2曲をプレイ、課題曲の合計スコア上位2組（4名）が決勝大会に進出。

※スコアが同点だった場合は、「良」の総数で判定。「良」が同数の場合同様に「可」の総数で判定し、それでも決着しない場合は「最大コンボ数」、「連打数」の順で判定。

連打の順でも決着がつかない場合は、課題曲①を難易度「むずかしい」担当同士で再試合を行います。

課題曲：夜に駆ける 難易度：ふつう・むずかしい

課題曲：めざせポケモンマスター -20th Anniversary- / 「劇場版ポケットモンスター キミにきめた！」より  
難易度：ふつう・むずかしい

### ■決勝

各親子ペアで、難易度「ふつう」・「むずかしい」の演奏担当を決定。

課題曲を1曲プレイし合計スコアの高い親子ペアが優勝。

※スコアが同点だった場合は、「良」の総数で判定。「良」が同数の場合同様に「可」の総数で判定し、それでも決着しない場合は「最大コンボ数」、「連打数」の順で判定。

連打の順でも決着がつかない場合は、会場予選の順位によって勝者を決定。

課題曲：新時代 / 「ウタの歌 ONE PIECE FILM RED」より 難易度：ふつう・むずかしい

# 競技大会（太鼓の達人ドンダフルフェスティバル）

## 大会日程

当日予選    事前オンライン予選

### ● 一般部門（小学生以上）

オンライン予選
11月18日(月)～12月22日(日)
当日予選
1月11日(土)
決勝
1月11日(土)

### ● 親子部門（小中学生とその保護者）

予選
1月11日(土)
決勝
1月11日(土)

## 大会結果

### ● 一般部門（小学生以上）

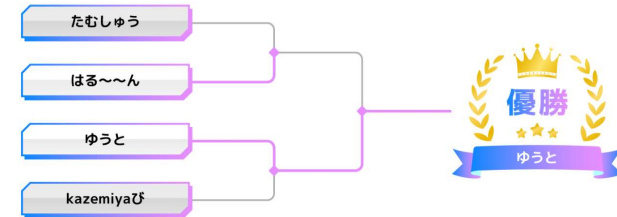

### ● 親子部門（小中学生とその保護者）



## 実況・解説



平岩 康佑  
eスポーツキャスター



ごには  
太鼓の達人プレイヤー

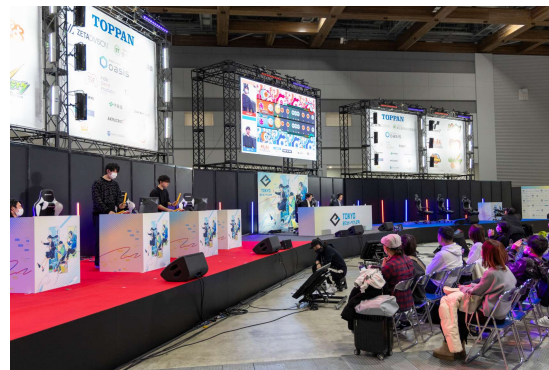

# 競技大会（パズドラ）

## ■オンライン予選

大会エントリープレイヤーが大会ランキングダンジョンに挑戦  
→大会申請者の中からスコアが高かった 144名が決勝大会進出

## ■決勝大会

### 1回戦

大会参加者144名を、1グループ4名×36グループに組分け2本勝負  
各グループの上位1名/36名が2回戦に進出

### 2回戦

1回戦通過36名を、1グループ4名×9グループに組分け2本勝負  
各グループの上位1名/最大9名が準決勝に進出

### 準決勝・決勝

【第1試合】上位1名



【第2試合】上位1名



【第3試合】上位1名



  
決勝進出者3名の中で  
もっともスコアが高かった  
1名が優勝

# 競技大会（パズドラ）

## 大会日程

事前オンライン予選

予選

11月25日(月)~12月1日(日)

決勝

1月11日(土)

## 大会結果



## 実況・解説



山内 隼鷹  
eスポーツキャスター



ゆわ  
パズドラプロ選手  
パズドラチャンピオンズカップ  
TOKYO GAME SHOW 2023  
優勝

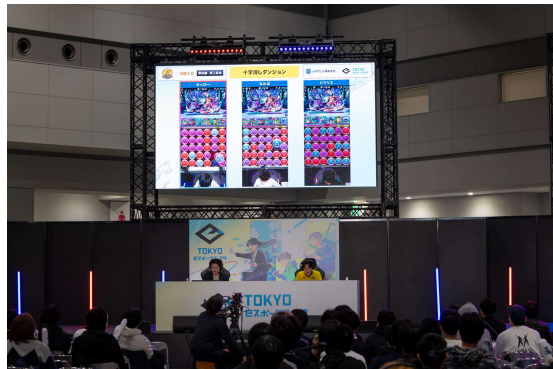

# 競技大会（ぶよぶよeスポーツ）

## ■会場予選

東京eスポーツフェスタ2025公式サイトよりエントリー。

### <予選①>

参加人数：128名

ブロック人数：4名

総ブロック数：32ブロック

ブロック予選回数：各ブロック3回戦

実施形式：総当たり形式

勝利条件：3勝先取

予選②進出者：各ブロック上位1名

### <予選②>

参加人数：32名

ブロック人数：4名

総ブロック数：8ブロック

ブロック予選回数：各ブロック3回戦

実施形式：総当たり形式

勝利条件：3勝先取

決勝進出者：各ブロック上位2名

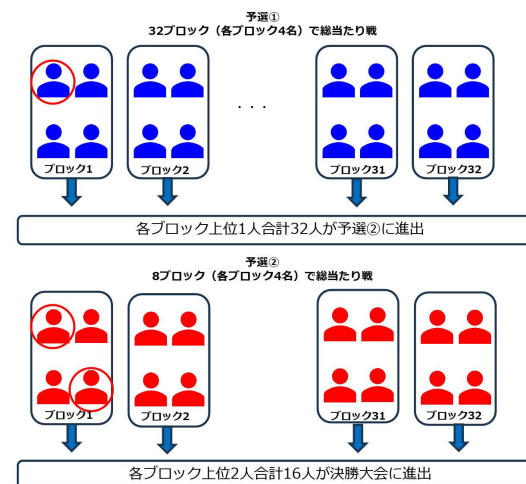

## ■決勝大会

参加人数：16名

対戦回数：4回戦

実施形式：シングルエリミネーション方式

勝利条件：準決勝まで5勝先取 決勝戦のみ5勝先取/2セット先取

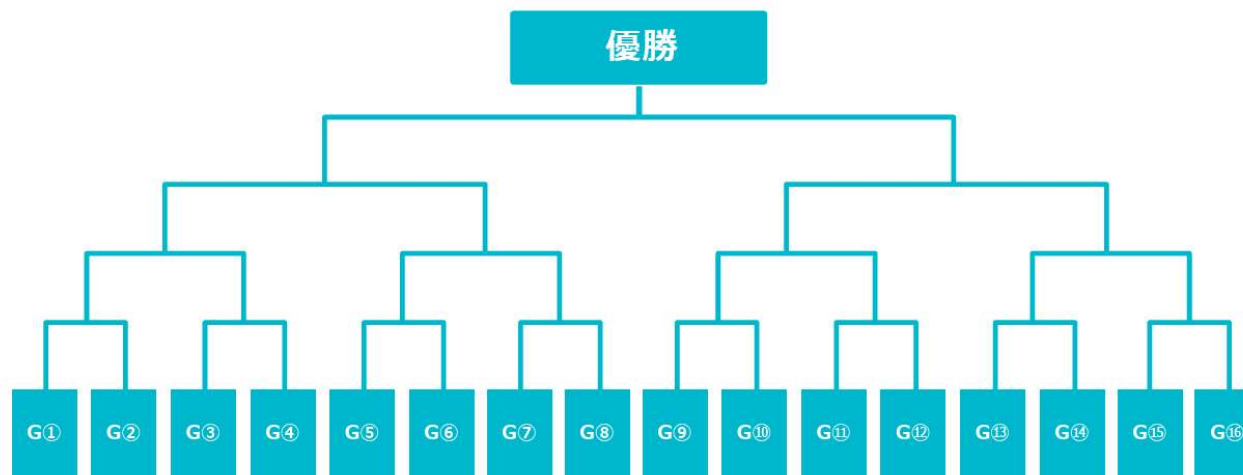



# 競技大会（ぷよぷよeスポーツ）

## 大会日程

当日予選

予選
1月12日(日)
決勝
1月12日(日)

## 大会結果

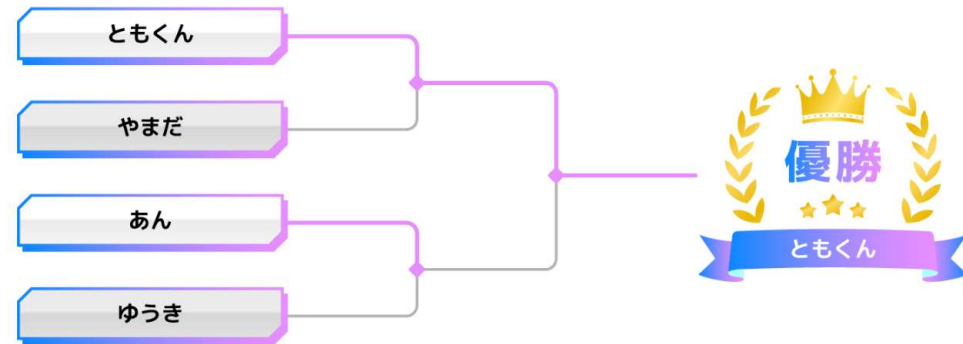

## 実況・解説



水上 侑  
eスポーツキャスター



Tom  
ぷよぷよプロ選手



# 競技大会（モンスターストライク）

## ■会場予選

東京eスポーツフェスタ2025公式サイトよりエントリー。

受付人数：128組256名（最大）

実施形態：スイスドロウ最大5戦

当日会場予選のスイスドロウでの全試合終了後、2敗で並んだチームはタイムアタックを実施し、順位を確定  
上位32組64名が決勝大会に進出。

## ■決勝大会

受付人数：32組64名

実施形態：シングルエリミネーション方式

1回戦から準々決勝までBo1、準決勝から決勝はBo3

## 大会日程

当日予選

予選
1月11日(土)
決勝
1月11日(土)

## 大会結果

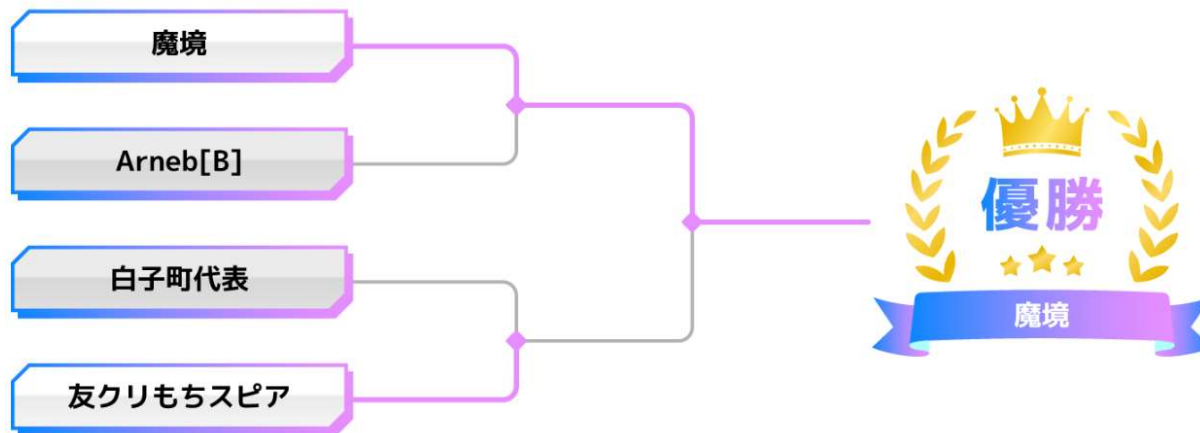

実況・解説



柴田 将平  
eスポーツキャスター



ななか  
モンスタープロ選手  
モンスターグランプリ2024  
ジャパンチャンピオンシップ  
優勝

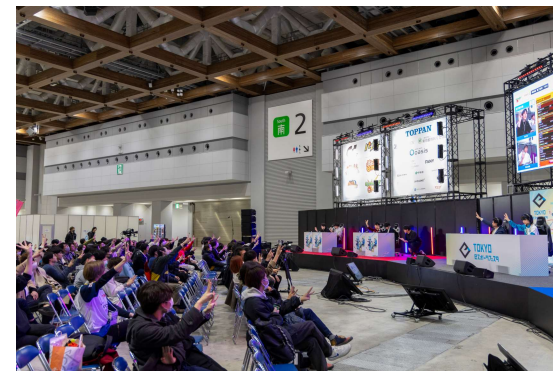
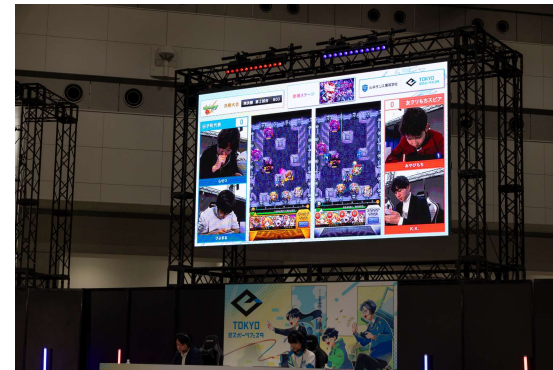

## コミュニティ大会エリア

eスポーツを愛する様々なコミュニティが参加体験型のミニイベントを開催。

### ◎学格

日時：2025年1月11日(土) 11:00～16:00

概要：全国の大学格ゲーサークルのコミュニティ「学格」によるストリートファイター6の対戦会  
サイドイベントとして、G-STAR GAMING所属である桃井ルナさんの参加型イベントと  
ランダム2on2トーナメントを実施

対戦会参加人数（プレイヤー）：67名

観戦者人数：約40名

### ◎おぶじろカップ

日時：2025年1月12日(日) 11:00～14:00

概要：東京eスポーツフェスタにて、「おぶやん杯」と「じろカップ」がコラボ！

- 紅白戦（即席チームによるドラフトピック戦、  
参加者を紅組（おぶやん軍）と白組（じろた軍）にチーム編成）
- おぶじろクイズ
- エキシビジョンマッチ

来場者数：174名



## コミュニティ大会エリア

eスポーツを愛する様々なコミュニティが参加体験型のミニイベントを開催。

### ◎ZETA DIVISION AKE-OME ファンミーティング

日時：2025年1月11日(日) 15:00～17:30

概要：第五人格部門メンバーによるトークセッションのほか、  
人数限定でサインスタンプラリー会などファンとの交流会を実施

来場者数：311名

(ブース出展も含めたのべ来場者数は11日・12日の合計で1,594名)



**TOKYO**  
eスポーツ

**ZETA DIVISION®**  
*(EVENT ANNOUNCEMENT)*

**JAN.10-12th 2025**  
AT TOKYO BIG SIGHT SOUTH HALL 1-2

**EXHIBITION CONTENTS**

**DAY 1** (JAN.10th / BUSINESS DAY)  
活動内容の展示

**DAY 2** (JAN.11th / PUBLIC DAY)  
第五人格部門 グッズ販売  
出演者  
ATHLETE - all / Alpha / Dokuro / Hametsu / Kank / minkidy / Shinami / Sdk  
CREATOR - Nozomi / YU / NON

**DAY 3** (JAN.12th / PUBLIC DAY)  
第五人格部門 グッズ販売  
IDV AKE-OME FAN MEETING  
出演者  
ATHLETE - all / Alpha / Hametsu / Kank / minkidy / Shinami / Sdk  
CREATOR - Nozomi / YU / NON



## 体験コーナー

### ◎プレイコーナー

実施タイトル：パズドラ、モンスター、太鼓の達人ドンダフルフェスティバル、  
ぷよぷよeスポーツ、WBSC eBASEBALL™ パワフルプロ野球、グランツーリスモ7

概要：競技大会で使用する6タイトルの体験が可能。

初めての方・初心者の方にはeスポーツを学ぶ専門学生、高校生が「学生キャスト」（インストラクター）として、  
操作方法をレクチャー。

利用者数：右記表を参照



ゲームタイトル	1/11(土)	1/12(日)
パズドラ	42名	40名
モンスター	39名	30名
太鼓の達人ドンダフルフェスティバル	70名	91名
ぷよぷよeスポーツ	49名	107名
WBSC eBASEBALL™ パワフルプロ野球	29名	42名
グランツーリスモ7	56名	74名

### ◎選手体験コーナー

実施タイトル：パズドラ、モンスター、太鼓の達人、ぷよぷよ、パワプロ、グランツーリスモ7

概要：競技大会6タイトルを用いたミニ競技大会を実施。

eスポーツを学ぶ専門学生、高校生が「学生キャスト」としてミニ実況を担当。

利用者数：右記表を参照



ゲームタイトル	1/11(土)	1/12(日)
パズドラ	15名	-
モンスター	4名	-
太鼓の達人ドンダフルフェスティバル	19名	-
ぷよぷよeスポーツ	-	13名
WBSC eBASEBALL™ パワフルプロ野球	-	6名
グランツーリスモ7	-	15名

## ゲームクリエイター体験コーナー

お子さんから大人まで、プログラミングを楽しく学べるコーナー。

実施タイトル：グッドラックゲーム

実施日：1月11日（土）

所要時間：40分

概要：プログラミング学習ツール「スクラッチ」を使ってゆりかもめ路線すごろくゲームを作成します。

利用者数：下記表のとおり

	1/11（土）	
	体験	同伴
12:00	9	2
13:00	3	3
14:00	4	2
15:00	7	4
16:00	5	2
合計	28	13



# ゲームクリエイター体験コーナー

お子さんから大人まで、プログラミングを楽しく学べるコーナー。

実施タイトル：ぷよぷよプログラミング

実施日：1月12日（日）

所要時間：40分/回

概要：多くの人から愛され、遊ばれている「ぷよぷよ」をプログラム初心者でもできる簡単な操作で本格的なプログラミングを体験できます。

利用者数：下記表のとおり

	1/12（日）	
	体験	同伴
12:00	12	12
13:00	10	6
14:00	11	12
15:00	12	8
16:00	11	8
合計	56	46



©SEGA ©Asial Corporation





# 産業展示会-出展スケジュール

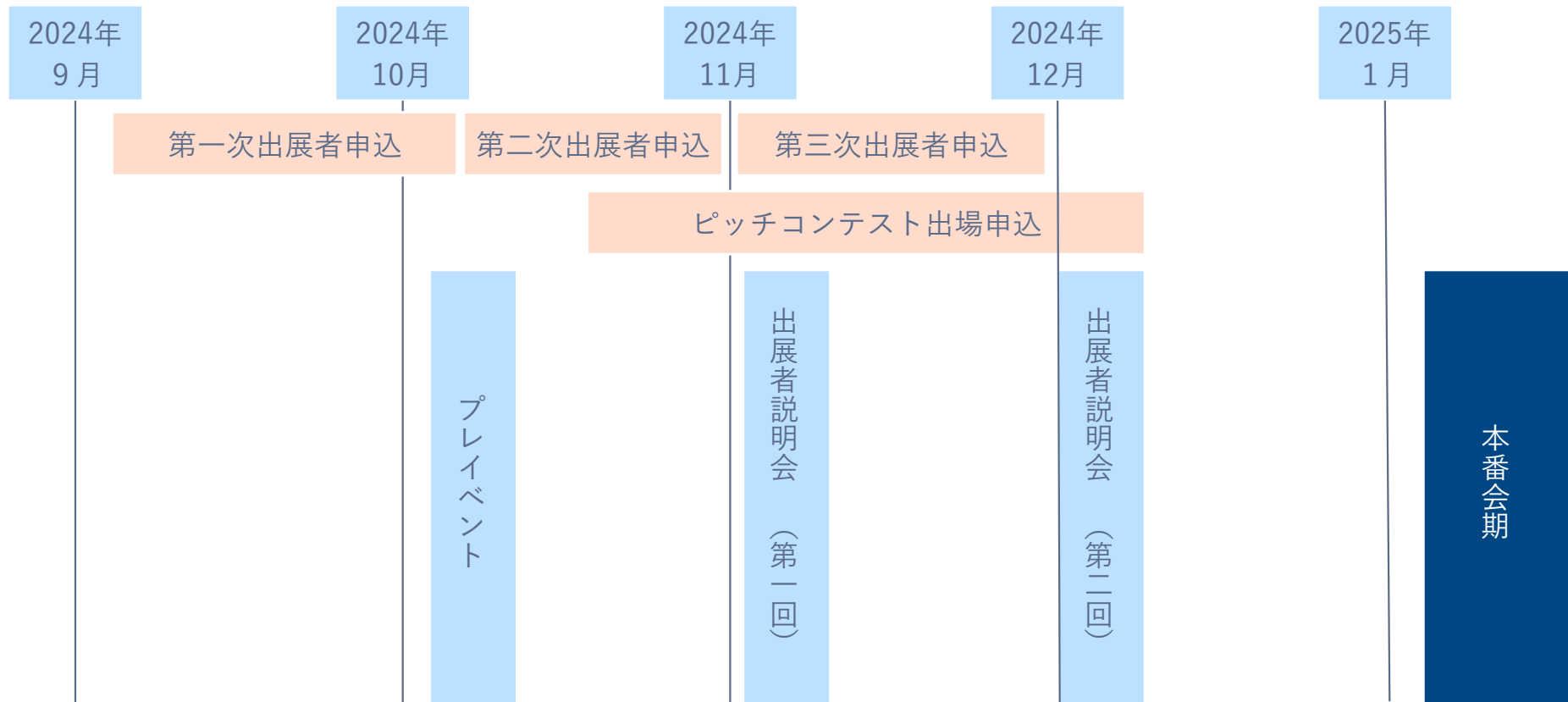

プレイベント (10月7日)  
 会場：esports Style UENO (東京都台東区)  
 ※TOKYO DIGICONXプレイベントと共同開催

出展者説明会 (11月7日・12月3日)  
 形式：オンライン

本番会期 (1月9日~11日)





# 東京eスポーツフェスタ2025

1/10 FRI 11 SAT 12 SUN  
東京ビッグサイト 南展示棟 1・2ホール

**会場出口**

**1F** 主催者事務室 AED

**1-02** IGI indie Game incubator

**1-03** 株式会社FANY

**1-04** レッドブル

**2-01** TOPPAN株式会社/企業交流会eee!!

**2-02** TOPPAN株式会社/AFTER 6 LEAGUE

**2-03** 株式会社PCCS

**2-04** 株式会社ブリッジリンク

**3-01** ONE-Z

**3-02** CRAB CRAFT

**3-03** RED\* TOKYO TOWER

**3-04** ガチサブ

**3-05** REAXION

**3-06** DREAMBEER

**3-07** eスポーツコミュニケーションズ株式会社

**3-08** PREMIUM WATER

**3-09** PwR株式会社

**3-10** イーグルエナジー

**3-11** 法律相談所・VC相談所コーナー

**4-01** ZETA DIVISION

**4-02** TEQWING

**4-03** めがねmonoや

**4-04** 東京中小企業サイバーセキュリティ支援ネットワーク (東京都産業労働局・警視庁)

**4-05** 株式会社メイクウィル

**4-06** (株)アイ広告社 T× SPORTS

**4-07** プレゼンジャパン(声・滑舌)

**4-08** 一般社団法人 日本Esports教育協会

**4-09** 東京都福祉局

**4-10** クラーク記念国際高等学校 CLARK NEXT TOKYO

**5-01** REALIZE

**5-02** 株式会社伊藤園

**5-03** ぶよぶよ茶屋

**5-04** ゲームトレeスポーツ高等部

**5-05** TENSHODO 在庫リスクゼロ オーダーOEM腕時計

**5-06** 東京国際工科専門職大学

**5-07** 株式会社ブレイケア

**5-08** 東京都バラスポーツ応援プロジェクト「TEAM BEYOND」

**5-09** デジタル技術を活用したバラスポーツ(eバラスポーツ)事業 (東京都生活文化スポーツ局) 東京スポーツドック2024

# 産業展示会-出展者アンケート

昨年開催された「東京eスポーツフェスタ2024」に出展されましたか？

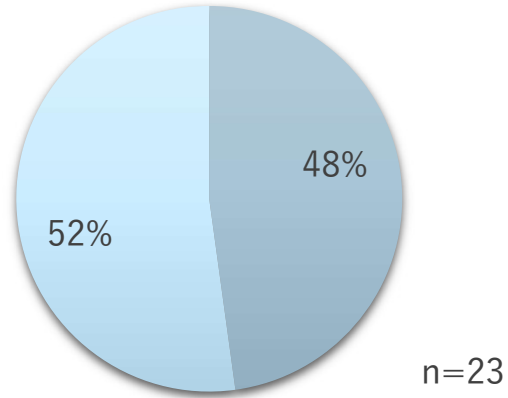

■ 出展したことがない ■ 出展している

本展示会以外の展示会に参加したことがありますか

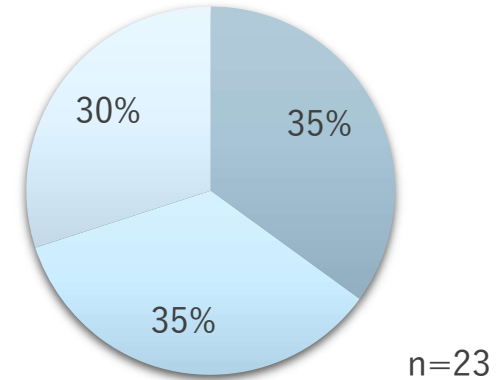

■ 定期的に出展している ■ 時折出展する  
■ 出展したことがない

## 出展のきっかけ<複数回答可>

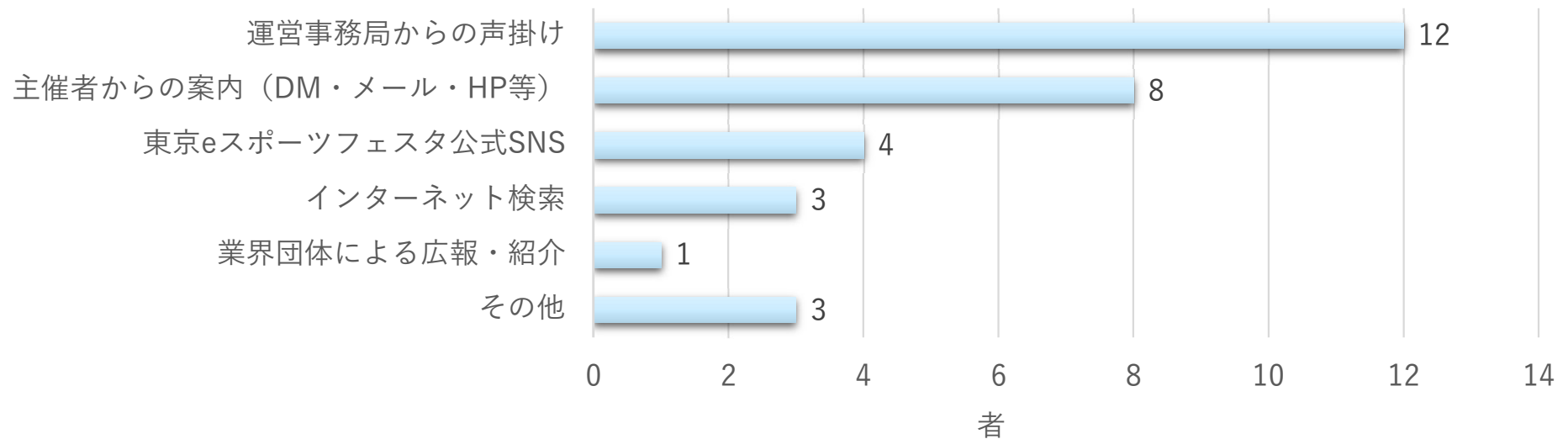

## 出展の主な目的<複数回答可>

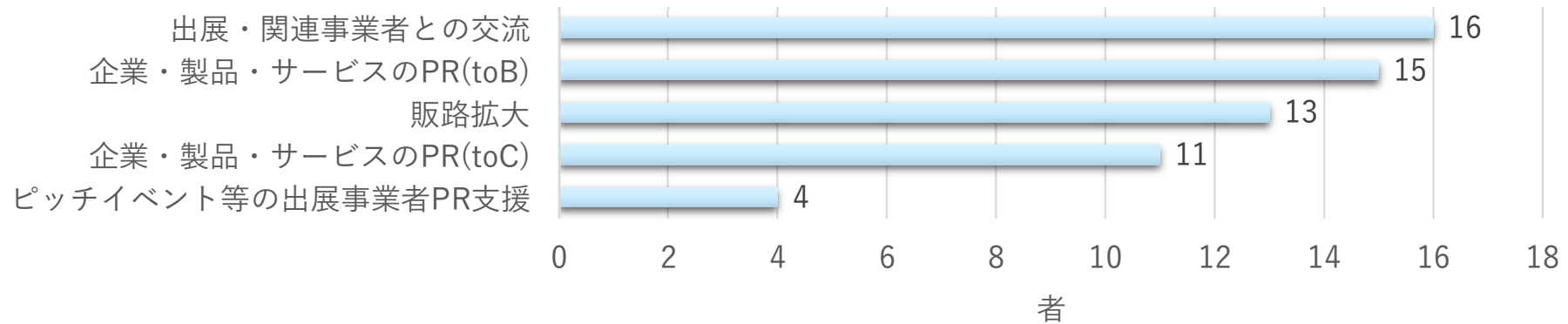

## 出展の満足度 (5点満点) n=23

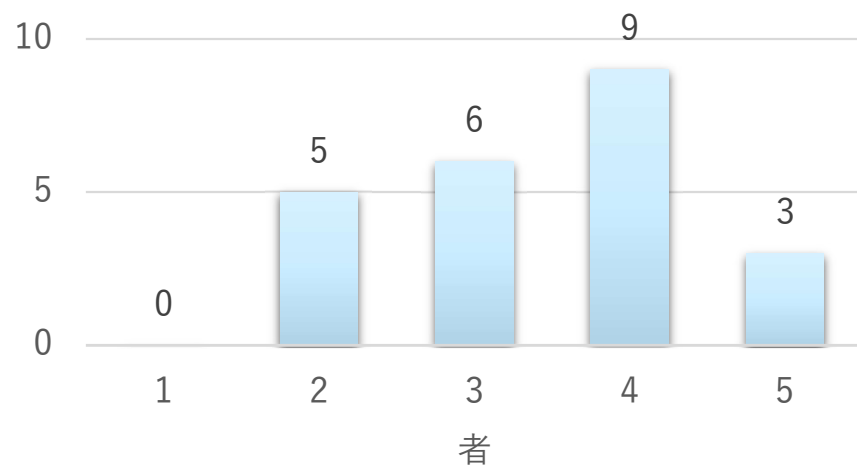

### 左記の理由

- 回を重ねるごとに弊社にとって有益な（売上向上・周知）ことに繋がっています
- 出展料が適正
- 今までアプローチできていなかった属性のBやCへ新規アプローチできた。
- △ やや活気が足りなかった。来場者・出展者がもう少し多いと盛り上がると思う。
- △ 撤収作業の際にブース出展者のゴミやダンボールの回収場所を会場側で用意してほしかった。

# 産業展示会-出展者アンケート

## ■各種コンテンツに対する満足度

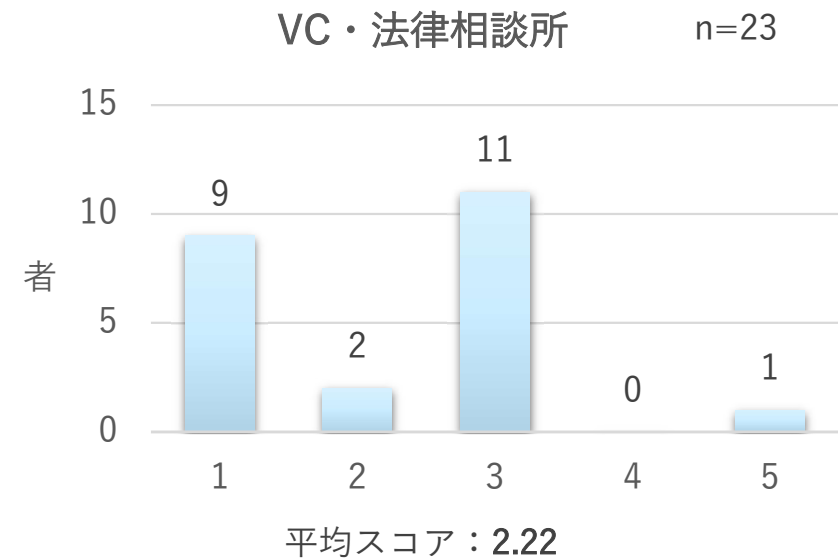
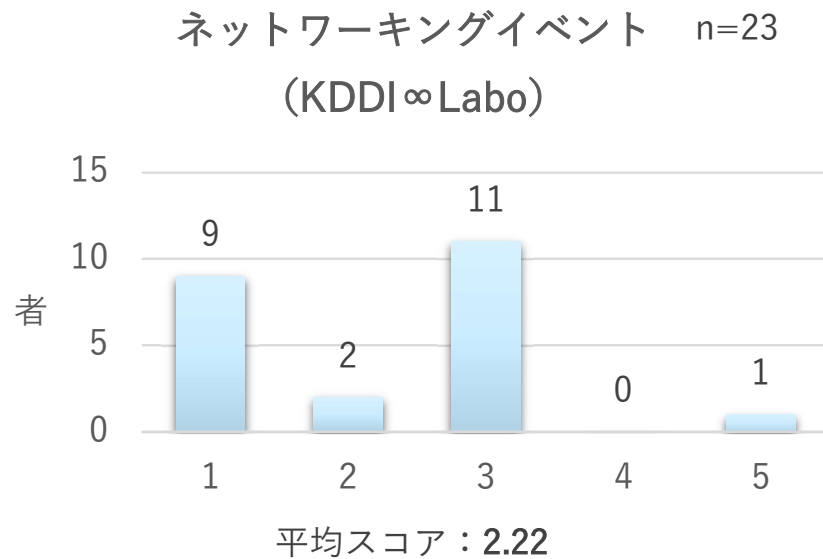
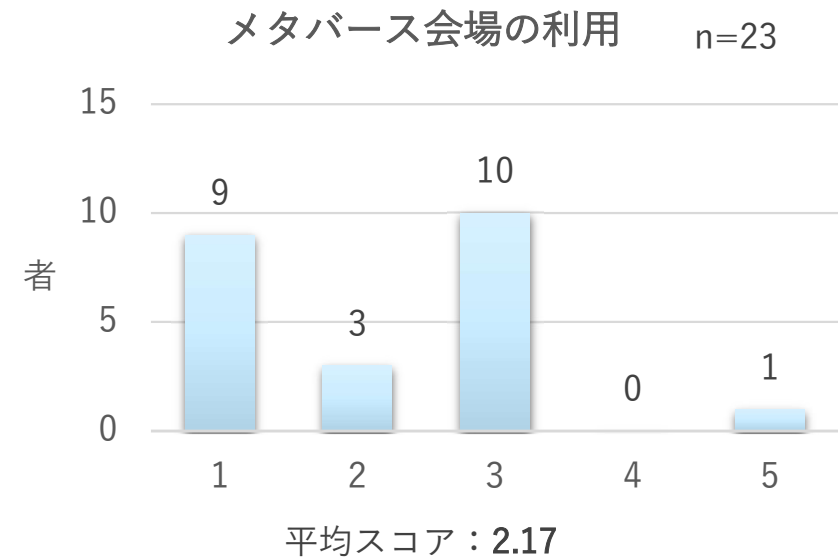
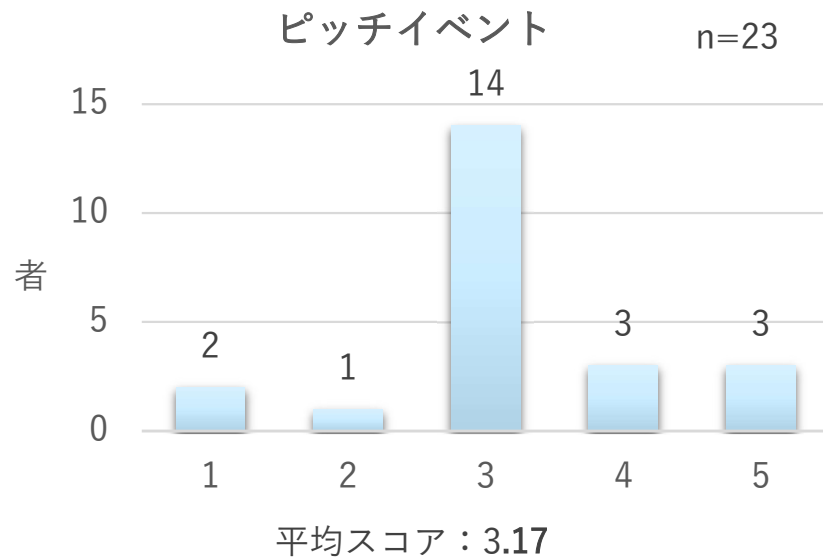

# 産業展示会-出展者アンケート

## ■各種コンテンツに対する満足度

運営事務局の対応 n=23

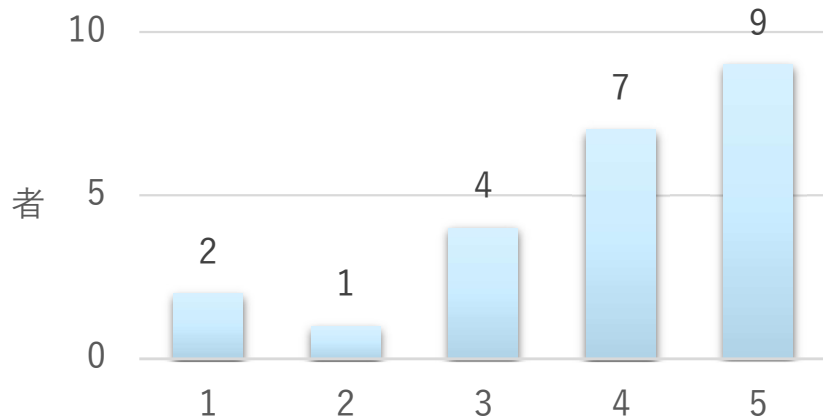

平均スコア：3.87

当イベントへ出展して成果はありましたか？

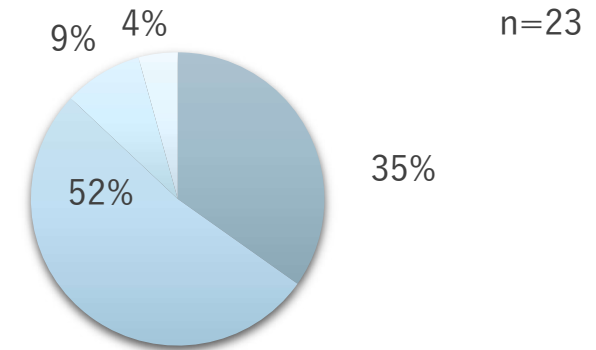

■かなりあった ■少しあった ■あまりなかった ■なかった

商談した事業者数 n=22

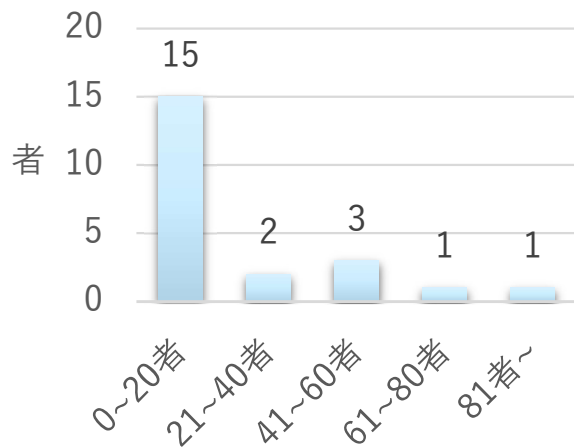

商談成立または継続している事業者数 n=23

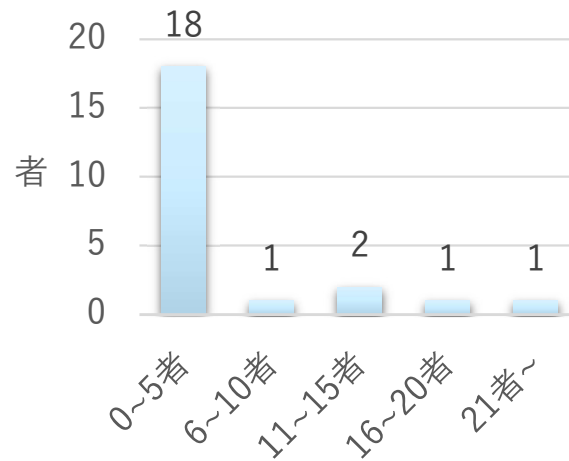

名刺交換数 n=22

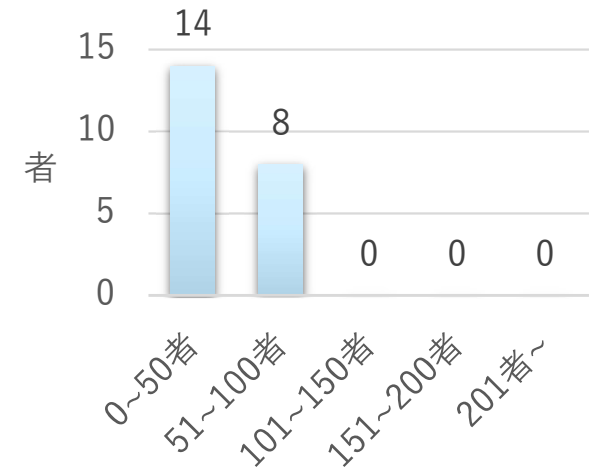

## 次回の出展意向 n=23

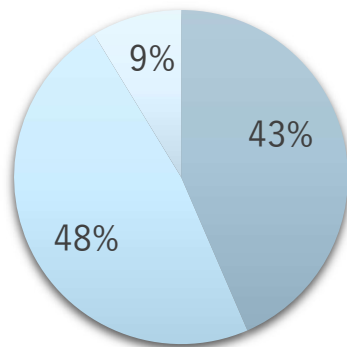

■ 出展したい ■ 検討中 ■ 出展しない

### 左記の理由

- ・東京のeスポーツシーンを盛り上げたい
- ・今回の出展の反響が予想より大きく、目的、目標を達成したので、出展の意義を感じた。
- ・思ったより大学関係者や学生がブースに来てくれた。
- ・今回の出展の反響を受けて。
- ・本展示会のターゲットがビジネス向けなのかファン向けなのか非常に曖昧であると感じており、次回にその整理がされているか否かが最大のポイントと考えております。

### その他意見・感想

- ◎ 運営事務局の皆様お世話になりました。細かいフォローもいただき大変助かりました。おかげさまで経験不足する中でも出展することができました。
- ◎ 毎年来場者数が増えていくように宣伝含め企業努力をしていきます。ありがとうございました。
- ◎ 主催者が丁寧に対応してくださったので、円滑に出展できました。
- △ オンライン出展ブースの方でできることや、活用法がいまひとつわからず、使いこなせませんでした。
- △ キッチンカーで食べ物を買いたくても座る場所が無いから買えなかった。休憩と食事専用の場所を区切る、もっとたくさん椅子を用意する、など対応があればもっと買う人が多かったのでは無いかと思う。
- △ 狙っているターゲットがわかりづらかった。大会を行うゲームタイトルが子ども向けなら、ブースも子ども向けを増やさないと来場した子ども達がつまらないと思う。

## どちらにお住まいですか？ n=541

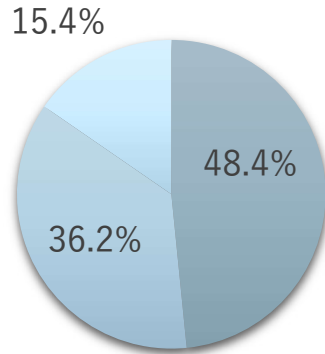

■ 東京都 ■ 東京都を除く関東地方 ■ それ以外の地域

## イベント全体の満足度 n=541

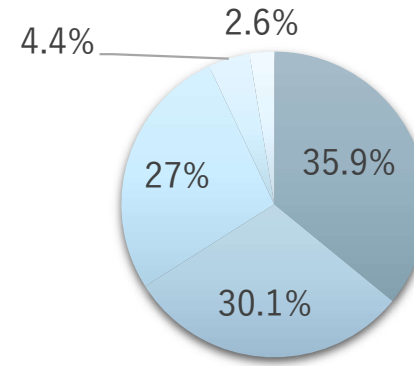

平均スコア：3.92

■ 5点 ■ 4点 ■ 3点 ■ 2点 ■ 1点

### 満足した点

- ・セミナーが大変参考になりました。考え方など大きく変わるきっかけになりました。
- ・プロゲーマーの方との交流。
- ・コスプレイヤーさんがいらっしゃるだけで来る理由になる方は一定数いらっしゃると思うので、起用を積極的に行なって頂けると嬉しいです。
- ・子供達が楽しんでいたので。

### 改善点

- ・出展企業数を増やしていただきたい。
- ・出展者について、eスポーツ関連事業者やIPホルダー等幅広くしてほしい。
- ・女性も楽しめる出展もあればいいなと思います。
- ・イベント自体の告知と露出が少なく、企業出展者向けの交流会なのか一般かなのかわからない。



東京eスポーツフェスタを知ったきっかけ n=541

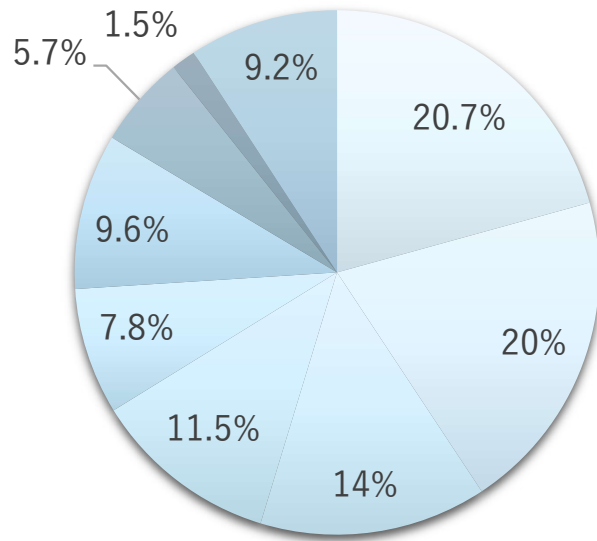

- 出展者からの紹介
- インターネット検索
- 東京eスポーツフェスタSNS (X・Facebook・YouTube)
- 主催者からの案内 (DM・メール・HP等)
- 東京eスポーツフェスタを除くSNS (ゲームタイトル・出演者等)
- SNS広告
- 業界団体による広報・紹介
- アンバサダーによるPR (SNS、PR動画等)
- その他

来場の目的<複数回答可>

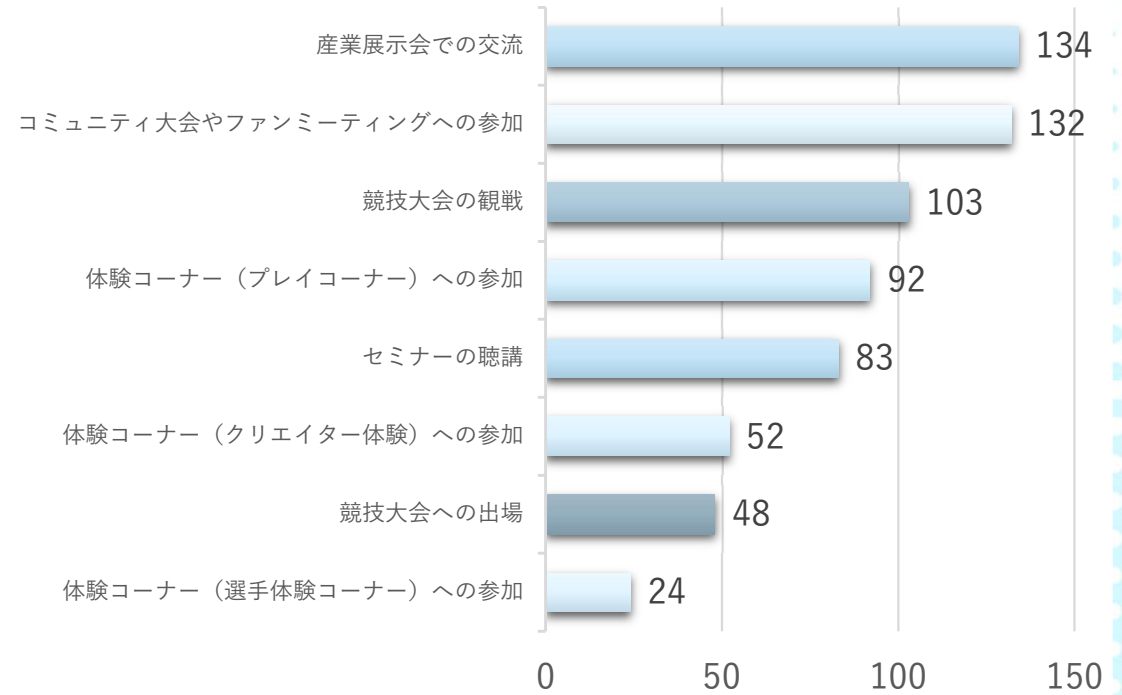

# 産業展示会-出展者サポート（プレイベント）

## ■実施概要

（TOKYO DIGICONXプレイベントと共催）

- ・実施日時：2024年10月7日（月）14:30～17:00（14:00受付開始）
- ・実施場所：esports Style UENO
- ・参加者数：53名
- ・配信プラットフォーム：YouTube（事後アーカイブ公開）
- ・イベント時間：30分（+フォトセッション5分）



## ■タイムテーブル

### <第一部>

- 14:30 開会の挨拶
- 14:35 アンバサダー発表
- 14:40 『TOKYO DIGICONX』 & 『東京eスポーツフェスタ2025』 概要説明
- 14:45 アンバサダー トークセッション
- 14:55 閉会の挨拶
- 15:00 フォトセッション

### <第二部>

- 15:20 出展希望者向け説明会
- 15:40 両展合同セミナー
- 16:00 質疑応答

### <第三部>

- 16:15 企業交流会



# 産業展示会-出展者サポート（出展者説明会）

## ■実施概要

- ・実施日時：2024年11月7日（月）13:00～ / 16:00～  
2024年12月3日（月）14:00～ / 17:00～
- ・開催形式：オンライン（zoom）
- ・時間：約60分

## ■出展者説明会内容

- ①会場アクセス
- ②搬入・搬出
- ③荷物の配送
- ④出展者パスの受け取り
- ⑤小間装飾
- ⑥防火規定・電気
- ⑦その他

その後、参加者からの質疑と回答の時間が設けられた。

## ■配布資料

- ①出展マニュアル
- ②ネットワーキングナイト募集要項
- ③オンライン会場マニュアル

### 主な質問事項

- ・会場であるビッグサイトに無料のWi-Fiはあるのか
- ・ブース前でチラシやステッカーを配布することは可能か。
- ・オプション備品として記載がないものについては各自用意してよいのか。

## 産業展示会-出展者サポート（VC・法律相談所説明会）

展示会にベンチャーキャピタルと法律事務所の相談ブースを設置。  
個人クリエイターからスタートアップ、中小企業、大企業と業種問わず、法律やファイナンスの相談を受け付けた。

### ■VC相談所（global brain）

国内大手のベンチャーキャピタルであるグローバル・ブレインによる相談ブース。事業企画・開発にあたっての資金面でのアドバイスを実施。

1月10日（金）

14:00~14:30  
14:30~15:00  
15:00~15:30  
15:30~16:00

### ■法律事務所相談所（法律事務所ZeLo）

最先端の法務領域に精通している弁護士に対しての相談ブース。事業企画・開発にあたっての法務面でのアドバイスを実施。

1月10日（金）

11:00~11:30  
11:30~12:00  
12:00~12:30  
12:30~13:00

## 産業展示会-出展者サポート（ネットワーキングナイト [KDDI∞Labo]）

国内最大級の事業共創プラットフォームである「KDDI∞Labo」による、大企業とスタートアップのマッチングイベントを開催  
※TOKYO DIGICONXと共催

### ■実施概要

- ・実施日時：1/10（金）17:00～19:10
- ・開催場所：TOKYO DIGICONX メインステージ（東京ビッグサイト南3・4ホール）

### ■開催内容

#### ○KDDI ∞ Laboスタートアップピッチ【事前申込不要/当日参加可】

…KDDIがソーシングする多様なスタートアップの中から選抜された企業（5社）によるピッチを開催。

#### ○出展事業者ショートピッチ【事前申込制】

…TOKYO DIGICONX・東京eスポーツフェスタ出展事業者の中から、選抜された企業（5社）によるショートピッチを開催。

株式会社Meta Osaka/株式会社amulapo/株式会社vartique/ハイラブル株式会社/株式会社HoloSpace

#### ○ネットワーキングナイト【事前申込制】

…TOKYO DIGICONX・東京eスポーツフェスタ出展事業者と、KDDI∞Laboに参加した各大企業の投資部門担当者の交流会を開催。



### ■参加者数

約200名

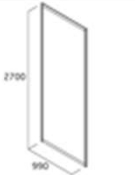
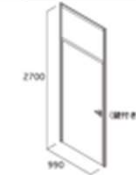
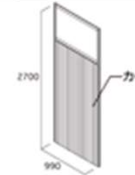
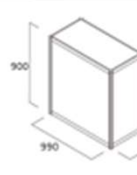
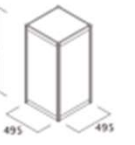
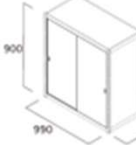
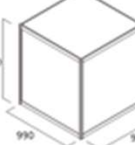
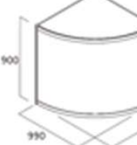

# 産業展示会-出展者サポート（有料オプションの設定）

## システム備品オプション

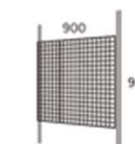
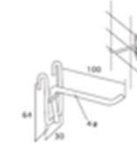
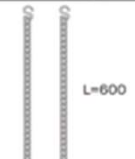
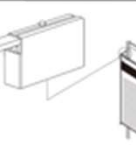
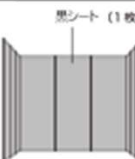
<b>1</b>	システム壁面パネル (ホワイト) ¥6,500円(消費税別)	<b>2</b>	システムドアユニット ¥20,000円(消費税別)	<b>3</b>	システムカーテンユニット ¥15,000円(消費税別)	<b>4</b>	システム展示台 (W990 × D495) ¥8,500円(消費税別)
							
<b>5</b>	システム展示台 (W495 × D495) ¥6,500円(消費税別)	<b>6</b>	展示台扉付き (W990 × D495) ¥13,000円(消費税別)	<b>7</b>	システム展示台 (W990 × D990) ¥14,500円(消費税別)	<b>8</b>	1/4 円展示台 (W990 × D990) ¥17,500円(消費税別)
							
<b>9</b>	1/4 円展示台 (W495 × D495) ¥9,000円(消費税別)	<b>10</b>	システム展示棚(W950) ¥3,000円(消費税別)	<b>11</b>	メッシュパネル (W900 × H900) ¥5,000円(消費税別)	<b>12</b>	フック (メッシュパネル用) ¥300-(消費税別)
							
<b>13</b>	Sカン・チェーン (2組) ¥100円(消費税別)	<b>14</b>	Gパネフック ¥1,000-(消費税別)	<b>15</b>	壁面パネルシート貼り (1枚) ¥18,000-(消費税別)		
							

※壁面パネル、展示台等につきましては、レイアウトの指示をお願いします。

## 電気器具オプション

<b>16</b>	LED 30W ¥8,500円(消費税別)	<b>17</b>	LED 60W(白) ¥15,000円(消費税別)	<b>18</b>	LED 60W(白) ¥15,000円(消費税別)	<b>19</b>	LED 35Wアーム式 ¥9,500円(消費税別)
							
消費電力:30W 灯体色:白 色温度:6500K	消費電力:60W 灯体色:白 色温度:5000K	消費電力:60W 灯体色:黒 色温度:5000K	消費電力:35W 灯体色:白 色温度:6000K				
<b>20</b>	LED アームスポット ¥6,000円(消費税別)	<b>21</b>	T5FL(蛍光灯) ¥4,000円(消費税別)	<b>22</b>	100Vコンセント ¥3,500円(消費税別)	<b>23</b> 二次新電気工事 ¥4,000円(消費税別) ※1kwあたり	
							
消費電力:6W 灯体色:白 色温度:5000K	消費電力:28W 灯体色:白 高さ:43mm 幅:20mm 長さ:1175mm		事務所に電気工事を依頼する場合、 申請kw数分の二次新電気工事をお申し込みください。				

# 産業展示会-出展者サポート（有料オプションの設定）

## 映像機器オプション

<b>24</b>	50V型4Kサイネージ液晶ディスプレイ	¥128,000円(消費税別)
	<p>【機器仕様】 消費電力:145W 画素数:3840×2160 視野角:176度 外形寸法: (W)1122mm×(H)666mm×(D)74mm 質量:約12.5kg</p>	
<b>25</b>	43型液晶ディスプレイ	¥128,000円(消費税別)
	<p>【機器仕様】 使用電源:AC 100V、50/60 Hz 消費電力:135 W 画素数:3840×2160 輝度:最大350cd/m<sup>2</sup> 視野角:上下左右178度(CR≥10) コントラスト比:1200:1 外形寸法:(W)970.2mm×(H)600.5mm×(D)196mm(スタンド含む) 質量:約10.4kg(スタンド含む)</p>	
<b>26</b>	65インチフルハイビジョンLED液晶ディスプレイ	¥200,000円(消費税別)
	<p>【機器仕様】 使用電源:AC100V±10%50/60Hz 消費電力:160W 画素数:1920×1080 輝度:350cd/m<sup>2</sup> 視野角:上下左右176度 コントラスト比:5000:1 外形寸法:(W)1451mm×(H)829mm×(D)62mm 質量:36.2kg</p>	
<b>27</b>	37インチフルハイビジョン液晶テレビ	¥72,000円(消費税別)
	<p>【機器仕様】 使用電源:AC100V50Hz/60Hz 消費電力:104W 画素数:1920×1080 コントラスト比:2,000,000:1相当 外形寸法:(W)917mm×(H)632mm×(D)97mm×(脚部D)287mm 重量:約16.5kg</p>	

## レンタル備品オプション

<b>28</b>	カフェセット ¥21,000円(消費税別)	<b>29</b>	スタンドイス(背あり) ¥4,000円(消費税別)	<b>30</b>	スタンドイス(背なし) ¥3,500円(消費税別)	<b>31</b>	パイプ椅子 ¥600円(消費税別)
			A: SH600 B: SH700		A: SH600 B: SH700		
テーブル: SIZE:φ650×D725/シルバー イス:4脚/ブルー							
<b>32</b>	カウンターチェア ブラウン ¥7,500円(消費税別)	<b>33</b>	長机 ¥3,200円(消費税別)	<b>34</b>	ユニットカウンター ¥14,500円(消費税別)	<b>35</b>	受付カウンター ¥9,000円(消費税別)
	SH700		SIZE: W1500×D450×H730		SIZE: W1200×D600×H930(中棚付) ホワイト		SIZE: W900×D450×H930(中棚付) ホワイト
<b>36</b>	カフェテーブル ¥5,000円(消費税別)	<b>37</b>	カウンターテーブル ¥6,500円(消費税別)	<b>38</b>	ハイカウンター ¥12,000円(消費税別)	<b>39</b>	貴名受け 2,000円(消費税別)
	SIZE: φ750×H700 ホワイト		SIZE: φ600×H1050 ホワイト		SIZE: W1200×D515×H1000 ブラック		

# 産業展示会-出展者サポート (有料オプションの設定)

## レンタル備品オプション

40 卓上カタログスタンド ¥3,500円(消費税込)	41 カタログスタンド ¥5,000円(消費税込)	42 スチール棚 ¥6,500円(消費税込)	43 冷凍冷蔵庫140L ¥15,000円(消費税込)
			
A4縦 3段	A: A4縦 12段 B: A4縦 6段	SIZE: W900 × D450 × H1800 アイボリー	消費電力:100V150w
44 冷蔵庫70L ¥11,000円(消費税込)	45 シングルハンガー ¥3,200円(消費税込)	46 消火器 ¥2,000円(消費税込)	47 コーヒーメーカーセット ¥16,000円(消費税込)
			
消費電力:100V70w	シングルハンガーとハンガー 5本		消費電力:100V1300w
48 コーヒーセット ¥12,000円(消費税込)	49 植栽(大鉢) ¥3,500円(消費税込)	50 植栽(中鉢) ¥2,500円(消費税込)	51 植栽(小鉢) ¥1,500円(消費税込)
			
コーヒー豆/シュガー/紙コップ/ マドラー/フレッシュ	※商品は季節によって異なります。	※商品は季節によって異なります。	※商品は季節によって異なります。

## レンタル備品オプション

52 サインスタンド ¥4,000円(消費税込)	53 電気ポット ¥5,000円(消費税込)	54 ダストボックス42L ¥2,500円(消費税込)	55 ゴミ袋 ¥480円(消費税込)
			
パネル: (W330 × 900 × H200 ~ 750 × T1 ~ 23)	消費電力:100V700w	A: ホワイト B: ブルー	
56 白布 ¥2,200円(消費税込)	57 ウォーターサーバー ¥24,000円(消費税込)	58 サーバー用水タンク ¥5,000円(消費税込)	59 ペルトパーテーション ¥10,000円(消費税込)
			
SIZE: W1000 × H2200	11.4L	消費電力:100V350w	A:ブルー/B:レッド/C:グレー/ E:ブラック SIZE: φ350 × H900
60 LEDパネル(A1) ¥16,000円(消費税込)	61 LEDパネル(B1) ¥18,000円(消費税込)	62 LED用インクジェットA1 ¥12,000円(消費税込)	63 LED用インクジェットB1 ¥13,000円(消費税込)
			
消費電力:100V40w	※LED用インクジェットのデータは イラストレーターアウトラインデータにてご提供ください。 ※データ提供の締め切り日は12月16日(月) となります。		



■キービジュアル



■ 出展募集チラシ

## 出展のご案内



**TOKYO**  
Eスポーツフェスタ

2025  
1.10 Sun - 1.12 Sun



「東京eスポーツフェスタ」は、2020年1月に第1回を開催し、今回で6回目となるイベントです。今年度につきましても、子どもから高齢者まで誰もが参加でき、楽しめるイベントをコンセプトに、eスポーツ競技大会や関連産業展示会、セミナー、学習企画等、様々な企画を実施いたします。

**募集期間 2024年9月17日(火)～11月15日(金)**

**Point 01** 出展者限定イベントで、みなさまの活動や新たな事業創出をサポートします!

- ・展示会のテーマに沿ったピッチイベントの実施(奨励金あり)
- ・KDDI株式会社による事業共創プラットフォーム「@eLabo」出展版の開催

※出展者の写真が掲載される場合があります

**Point 02** 注目の6タイトルが大集合! 競技大会を実施します!

- WBSC eBASEBALL パワフルプロ野球
- バズドラ
- グランツーリスモ7
- ぶよぶよeスポーツ
- 本職の達人 ドンダルフエスティバル
- モンスターストライク

**Point 03** アンパサダーが展示会を盛り上げます!

G-STAR Gaming  
タレント 倉持由香がプロデューサーを務める“育成型”女子eスポーツチーム、格闘ゲーム、FPSなど様々なタイトルをプレイし、Twitchを中心に配信をおこなっている。

©G-STAR Gaming



### 出展対象カテゴリ

ゲーム制作会社 ゲーム制作者	アプリ制作会社	eスポーツ関連機材	映像・配信関連 ソフト・機材
配信スタジオ 映像・録音スタジオ	PCメーカー PC周辺機器製造・販売	eスポーツ施設	通信事業者
イベント制作会社	人材サービス企業 芸能事務所	専門学校 学習塾	関連人材を 募集している企業

同時開催の「TOKYO DIGICONX」では、メタバース・XR・AI・Web3関連事業者の出展を募集しています!

出展対象: eスポーツに関連する製品・サービスを有し、原則として、東京都に本社又は主要な拠点を置く大企業・中小企業者・中小企業団体等

主催: 東京eスポーツフェスタ実行委員会 (東京都、(一社)日本eスポーツ連合、(一社)コンピュータエンターテインメント協会、(一社)日本オンラインゲーム協会、(株)東京ビッグサイト

出展対象区分	リアル会場出展+公式WEBサイト掲載		オンライン出展のみ
	[A区分]	[B区分]	共通
募集対象	中小企業、個人事業者、専門学校、団体等	大企業等	共通
募集数	40事業者程度	10事業者程度	—
公式WEBサイト掲載	○	○	○
東京ビッグサイトへの出展 (第1・2ホール)	○ (3m×3m小間)	○ (3m×3m小間)	×
メタバース会場への出展	(希望者のみ)	(希望者のみ)	○
ステージPR (オンライン配信あり)	希望者のみ、枠数制限あり	希望者のみ、枠数制限あり	×
ネットワーキングイベント ピッチイベント	参加可 ピッチイベントは枠数制限あり	参加可 ピッチイベントは枠数制限あり	参加可 リアル出展者優先
出展料	75,000円(税込)/小間	150,000円(税込)/小間	15,000円(税込)

※1 大企業が実質的に経営に参画している中小企業者の場合、審査において、B区分の「大企業」の出展として判断する場合があります。 ※2 メタバース会場、ステージPR、ネットワーキングイベント・ピッチイベントの詳細については決まり次第、公表します。

### 企業ブース



小間サイズ 幅3000mm×奥行き3000mm

- ・社名版
- ・バックパネル、サイドパネル
- ・蛍光灯(2灯 ※バラベツ内側)
- ・電気コンセント 2口
- ・受付カウンター 1台(幅900mm)
- ・折り畳みイス 2脚

※ブース装備については、一部変更となる可能性があります。

有料オプションのご案内

基本出展プランで用意されている標準装備のほかにも、ブース装備を有料オプションとしてご用意しております。

**アラカルトオプション** 折り畳みイス、長机、カタログスタンド、LEDパネル、壁面パネル、展示台(角型、円形)、サインージ …etc.

※価格の詳細については出展者説明会にてご案内いたします。

### スケジュール

2024年 9月17日(火)	2024年 11月15日(金)	順次	2024年 11月上旬 12月上旬	2025年 1月9日(木)	2025年 1月10日(金) - 12日(日)
出展受付開始	出展受付締切	支出演小間 期間 料金	出展者説明会	出展者設置日	東京eスポーツフェスタ開催!

申し込み方法

https://tokyoesportsfesta.jp/



公式WEBサイトから登録フォームに必要事項を入力してお申込みください。募集要項についても確認が可能です。

QRコードからもアクセス可能です ↑

### 協賛募集

協賛事業者様だけの特別な特典をご用意しております。  
お得なメニューを取り揃えておりますので、ご関心のある方はぜひお問い合わせください!

(特典例)  
・東京ビッグサイト出展権  
・ステージ、配信画面等へのロゴ掲出  
・ステージ、配信仲の提供・公式SNSでの紹介

お問い合わせ先

東京eスポーツフェスタ運営事務局

TEL: 03-6278-7370 (平日10時～17時)

MAIL: info@tokyoesportsfesta.jp

■ 来場募集チラシ

**TOKYO Esports Festa 2025**

2025 **1/10 (金)** 2025 **1/11 (土) 1/12 (日)**

時間 全日 10:00 ~ 18:30 **入場無料**

会場 東京ビッグサイト 南1・2ホール  
<https://npp.remote-seals.jp/register?link?token=7f99943e1-d434-40fb-a68a-5f41537b7836>  
 動画配信サイト (YouTube, ニコニコ生放送, OPENREC.tv, Twitch)

HPより来場登録! 事前登録不要!

公式アンパサー G-STAR Gaming

プロeスポーツチーム ZETADIVISION ファンミーティング **開催決定!**

競技大会 注目の6タイトルが大集合! 東京都知事杯をかけた白熱の試合をお見逃しなく!

10:00	11:00	12:00	13:00	14:00	15:00	16:00	17:00	18:00
予選	バズドラ	予選	モンスター	予選	Aエリア	Bエリア	REDステージ	BLUEステージ
決勝	バズドラ	決勝	モンスター	決勝	バズドラ	決勝	モンスター	

1/11 予選 本場の達人 エンタメフェスティバル 決勝

1/12 予選 WBSCEBASEBALL™ バワフルロボ球 決勝

1/12 予選 ぶよぶよeスポーツ 決勝

※エントリー方法、参加規約・マニュアル等は公式HPをご確認ください。

協賛 TOPPAN (株) / (一社) 東京都情報産業協会 / IGI indie Game incubator / (株) FANY / ZETA DIVISION / (一社) 日本Esports教育協会 / クラーク記念国際高等学校 CLARK NEXT Tokyo / ルネサンス高等学校 / E's / (株) 伊藤園 / TEQWING / テックwind (株) / (株) フロンティアコンサルティング / プレゼンジャパン / RED® TOKYO TOWER

主催: 東京eスポーツフェスタ実行委員会 東京都、(一社) 日本eスポーツ連合、(一社) コンピュータエンターテインメント協会、(一社) 日本オンラインゲーム協会、(株) 東京ビッグサイト [tokyoesportsfesta.jp](http://tokyoesportsfesta.jp)

**学習企画** eスポーツを題材に楽しく学べる! 学習企画を開催します。

**1/11e グッドラックゲーム** スクラッチを使用したオリジナルのすごろくゲーム作りを通して、楽しくプログラミングを学びます。

**1/12e ぶよぶよプログラミング** 大人気の「ぶよぶよ」を題材に実施します。ぶよぶよの「つくりかた」を通じてプログラミングを楽しく学べます。

**コミュニティ大会** eスポーツファンが幅広く楽しめるコミュニティイベントを開催!

**1/11e** 大学生格ゲーマーが集結! **学生コミュニティ大会**

**1/12e** 人気大会の競演による特別イベント! **Pokémon UNITE コミュニティ大会**

**関連産業展示会** 1/10e・11e・12e **セミナー** 1/10e・11e

新たなビジネスパートナーを見つけたい方に!

プロeスポーツチームも出展します!

eスポーツ産業の最新動向を知りたい方に!

**10!** オープニングセッション eスポーツが拓く新しい社会

eスポーツが生みだす企業の絆 みんなが活躍できるeスポーツ

ACCSパネルディスカッション ゲーム業界における知的財産権の重要性について

JeSUセミナー アンチ・ドーピング講演 アンチ・ドーピングで実現するクリーン&フェアなeスポーツ2025

**11!** JeSUパネルディスカッション 共生社会実現に向けたeスポーツの活用

出展対象カテゴリ

ゲーム制作会社 ゲーム制作者	eスポーツ関連機材
映像・配信関連 ソフト・機材	PCユーザー PC周辺機器製造・販売
eスポーツ施設	イベント制作会社
専門学校 学習塾	その他

お申し込みはこちら

1/10e 東京都生活文化スポーツ局によるeバラスポーツ交流会 イベントが1/10(金)に開催されます! ゲストも登場しますので、ぜひお立ち寄りください。

※詳細のタイムスケジュールや実施内容は公式HPにて随時発表します。

お問い合わせ先 東京eスポーツフェスタ運営事務局

TEL 03-6278-7370 (平日10時~17時)

MAIL info@tokyoesportsfesta.jp

# 制作物

## ■会場配布リーフレット (外面)

**TOKYO**  
eスポーツフェスタ

HPより  
来場登録!

事前登録  
不要!

**ビジネスDay**  
2025  
1/10(金)

**パブリックDay**  
2025  
1/11(土)・12(日)

時間 全日 10:00 ~ 18:30 **入場無料**

会場 東京ビッグサイト 南1・2ホール  
オンライン会場 [https://tokyoessportsfesta.jp/online\\_site/](https://tokyoessportsfesta.jp/online_site/)  
動画配信サイト (YouTube, ニコニコ生放送, OPENREC.tv, Twitch)

公式アンバサダー  
G-STAR Gaming

プロeスポーツチーム  
ZETADIVISION  
ファンミーティング **開催決定!**

ゲーム制作会社  
ゲーム制作者

eスポーツ関連機材

映像・配信関連  
ソフト・機材

eスポーツ施設

専門学校  
学習塾

イベント制作会社

その他

オンライン展示会も  
実施!  
▼参加はこちら▼

競技大会

注目の6タイトルが大集合!  
東京都知事杯をかけた白熱の試合をお見逃しなく!

予約不要・参加可能な  
eスポーツ体験コーナーもあります!

1/11

10:00 予選 バズドラ

11:00 予選 モンスト

12:00 決勝 本日の導入  
シンドラフルフェスティバル

13:00 決勝 バズドラ

14:00 決勝 モンスト

15:00 Aエリア Bエリア REDステージ BLUEステージ

1/12

10:00 予選 WBSceBASEBALL™ パワフルプロ野球

11:00 予選 ぶよぶよeスポーツ

12:00 決勝 グランプリeS!

13:00 決勝 WBSceBASEBALL™ パワフルプロ野球

14:00 決勝 ぶよぶよeスポーツ

※エントリー方法、参加規約・マニュアル等は公式HPをご確認ください。

主催：東京eスポーツフェスタ実行委員会  
東京都、(一社)日本eスポーツ協会、(一社)コンピュータエンターテインメント協会、  
(一社)日本オンラインゲーム協会、(株)東京ビッグサイト  
tokyoessportsfesta.jp

**関連産業展示会**  
1/10(金)・11(土)・12(日)

**セミナー**  
1/10(金)・11(土)

新たなビジネスパートナーを見つけたい方に!

プロeスポーツチームも  
出展します!

eスポーツ産業の  
最新動向を知りたい方に!

10

オープニングセッション  
eスポーツが拓く新しい社会

eスポーツが生み出す企業の絆  
みんなが活躍できるeスポーツ

ACCSパネルディスカッション  
ゲーム業界における知的財産権の重要性について

JeSUセミナー アンチ・ドーピング講演  
アンチ・ドーピングで実現する  
クリーン&フェアなeスポーツ2025

11

JeSUパネルディスカッション  
共生社会実現に向けたeスポーツの活用

ゲーム制作会社  
ゲーム制作者

eスポーツ関連機材

映像・配信関連  
ソフト・機材

eスポーツ施設

専門学校  
学習塾

イベント制作会社

その他

オンライン展示会も  
実施!  
▼参加はこちら▼

パパのお店 マイストリート

cooking・box クレープショップ心愛

GoGoGo

いとう水産

ローストチキンココロログ

てっぺん屋 GOLD

笑う門には福来る

Anne&May

協賛企業

**TOPPAN**

**ZETADIVISION**

一般社団法人  
東京都情報産業協会

meta-work  
oasis

iGi indie  
Game  
incubator

株式会社FANY / E's / 株式会社伊藤園 / クラーク記念国際高等学校 CLARK NEXT Tokyo / RED® TOKYO TOWER / TEQWING /  
テックwind株式会社 / (一社)日本Esports教育協会 / プレゼンジャパン / ルネサンス高等学校

1/10

東京都生活文化スポーツ局によるeバラスポーツ交流会イベント!  
サッカー解説者 松本安太郎さん、寝たきり芸人・あそどっくさん  
(オンラインで参加)を迎え、トークショーや都内5か所の障害者福祉  
施設利用者の皆さん、来場者の皆様とのeバラスポーツ対戦を  
実施します。

※詳細のタイムスケジュールや実施内容は公式HPにて随時発表します。

お問い合わせ先 東京eスポーツフェスタ運営事務局

TEL 03-6278-7370 (平日10時~17時)

MAIL info@tokyoessportsfesta.jp

■会場配布リーフレット（中面）

# 東京eスポーツフェスタ2025

1/10 FRI 11 SAT 12 SUN  
東京ビッグサイト 南展示棟1・2ホール

**1F** 会場出口 | 会場入口

**2F** ← 正面入口

① 総合受付(2F) お困りの際は、お立ち寄りください。  
●会場内のご案内 ●落とし物・迷子のご案内 ●取材についてのお問合せ

② 託児所(2F) 預乳室もご利用しています。  
ご利用希望の方はスタッフまで。

③ 救護室 ケガや体調不良の際は、お近くのスタッフへお声がけください。

### ゲームクリエイター体験コーナー

対象：小学生とその保護者  
日時：1/11(土)、12(日) ①12:00-②13:00-③14:00-④15:00-⑤16:00-  
※1回あたり約40分 ※受付開始は各回の15分前～

**1/11e**  
グッドラックゲーム

参加登録はこちらのQRから！  
<https://forms.gle/XjMwGmHwZ5ZKXjP>

**1/12e**  
ぶよぶよプログラミング

参加登録はこちらのQRから！  
<https://forms.gle/h73F59pXk7DK6e6>

### 体験パーク

競技大会に出場されない方も参加可能！  
各タイトルを気軽に体験できる「プレイコーナー」と、1vs1のミニ対戦を実況付きで楽しめる「選手体験コーナー」の2つの楽しみ方で、以下の6タイトルを事前予約不要で体験できます。

- ・WBSC eBASEBALL™(ワッフルプロ野球) ・グラナツリスモ7
- ・太鼓の達人ドンダフルフェスティバル ・パズドラ ・ぶよぶよeスポーツ ・モンスターストライク

詳しくは公式HPよりチェック！

<https://tokyoesportsfesta.jp/>

オンライン展示会も同時開催！

[https://tokyoesportsfesta.jp/online\\_site/](https://tokyoesportsfesta.jp/online_site/)

各種配信サイトでも配信実施！

- ・YouTube
- ・ニコニコ生放送
- ・Twitch
- ・OpenRecTV

### コミュニティ大会エリア

**1/11e**  
11:00-16:00  
学格 Gaku-Kaku  
東京eスポーツフェスタ  
対戦会

**1/12e**  
11:00-14:00  
第1回  
おぶじるカップ  
-ボケユナ紅白戦

**1/12e**  
15:00-17:30  
ZETA DIVISION AKE-OME  
ファンミーティング

### 海外交流企画（メインステージ）

**1/10e**  
17:00-18:00

eスポーツを通じた国際交流を目的として、東京と海外の学生による対抗戦を行います。  
使用タイトル：ストリートファイター6

### セミナー（メインステージ）

**1/10e**  
10:45-11:15  
**オープニングセッション「eスポーツが拓く新しい社会」**  
eスポーツキャスター 篠原 光  
ゲームタレント 倉持 由香  
一般社団法人 日本Esports教育協会 理事長 馬場 章  
GLOE株式会社 代表取締役 谷田 優也

11:30-12:15  
**ACCSパネルディスカッション**  
ゲーム業界における知的財産権の重要性について  
一般社団法人 コンピュータソフトウェア著作権協会(ACCS) 専務理事 久保田 裕  
株式会社カブコン 法務・資産管理統括 知的財産部 部長 奥山 幹樹  
任天堂株式会社 知的財産部 担当部長代理/弁理士 西浦 光二  
株式会社コーエーテクモホールディングス 常務執行役員・管理本部副部長 法務担当 西村 智穂  
株式会社セガ 上級執行役員 コーポレートデベロップメント統括本部長 榎本 寛夫  
株式会社コナミデジタルエンタテインメント 法務部-知的財産部 部長 村瀬 俊介

12:30-13:15  
**eスポーツが生み出す企業の絆**  
eスポーツキャスター トンビ？  
群馬県産業経済部 eスポーツクリエイティブ推進課 主任 小林 実  
日研トーラーリング株式会社 製造事業部 人材育成課課長 中野 成基  
TOPPAN株式会社 eスポーツプロジェクト 關部 英一郎

13:30-14:15  
**みんなが活躍できる e スポーツ**  
eスポーツキャスター トンビ？  
株式会社ePARA 代表取締役 加藤 大貴  
Altcom株式会社 代表取締役 栗田 真理子  
日本アクティビティ協会 理事長 川崎 龍一

14:30-15:15  
**JeSUセミナー アンチ・ドーピング講演**  
アンチ・ドーピングで実現するクリーン&フェアなeスポーツ2025  
JeSU 監事委員会 委員長、アンチ・ドーピング部会 部長、日本上級技術監督委員会 副委員長 山本 宏明  
横浜F・マリノスeスポーツ Takaki

**1/11e**  
10:45-11:30  
**JeSUパネルディスカッション 共生社会実現に向けたeスポーツの活用**  
一般社団法人eスポーツネットワーク代表理事、一般社団法人日本eスポーツ連合 理事 田中 栄一  
一般社団法人 東京都作業療法士会 eスポーツ支援委員会 担当理事 橋本 直紀  
新潟県三条市 副市長 上田 泰成

1-02 GI Indie Game Incubator	3-10 イーブエナジー	5-01 REALIZE
1-03 株式会社FANY	3-11 法律相談所-VC相談所コーナー	5-02 株式会社伊藤園
1-04 レッドパル	4-01 ZETA DIVISION	5-03 みよがよ湯屋
2-01 TOPPAN株式会社/企業交流会eell	4-02 TEQWING	5-04 ゲームeスポーツ高専部
2-02 TOPPAN株式会社/AFTER 6 LEAGUE	4-03 めがramonや	5-05 TENSHODO 在野リスクゼロオーダーOEM開発
2-03 株式会社PCCS	4-04 東京中小企業サイバーセキュリティ企業ネットワーク(東京都産業労働局・管轄)	5-06 東京国際工科大学
2-04 株式会社ブリッジリンク	4-05 株式会社メイケイル	5-07 株式会社プレイケア
3-01 ONE-Z	4-06 (株)アパロックス TX SPORTS	5-08 東京都eスポーツ推進プロジェクト (TEAM BEYOND)
3-02 CRAB CRAFT	4-07 フレゼンシア/FC(原・清宮)	5-09 デジタル技術を活用したバラスポーツ (eバラスポーツ) 事業 (東京都生活文化スポーツ局) 東京eスポーツ2024
3-03 RED TOKYO TOWER	4-08 一般社団法人 日本Esports教育協会	
3-04 ガチガチ	4-09 東京都福祉局	
3-05 REAXION	4-10 クラーク記念国際高等学校 CLARK NEXT TOKYO	
3-06 DREAMBEER		
3-07 eスポーツコミュニケーションズ株式会社		
3-08 PREMIUM WATER		
3-09 PwR株式会社		

### TOKYO DIGICONX × TOKYO DIGICONX コラボキーワードラリー

会場内、**◇**がついた場所に掲出されているパネルにある3つのキーワードを集めると、パネルをプレゼント！

1月10日(金)、11日(土)は4F南3-4ホールで開催中の「TOKYO DIGICONX」でも開催！  
計6つのキーワードを集めるとさらにパネルをプレゼントします！

①

②

③

×

①

②

③

〒100-0001 東京都千代田区千代田1-1-1 TOKYO DIGICONX

アンケート  
印刷

引換印

アンケート  
印刷

引換印

引換え場所:2F総合受付  
受付時間:10:00-18:00  
※パネルの引換はおひとりにつき1回までです。

52

■広告動画 (YouTube)

